

**Fiskalizatze-Txostena**

**Informe de Fiscalización**

**Euskaltzaindia**

**Real Academia de la Lengua Vasca**

**1993**

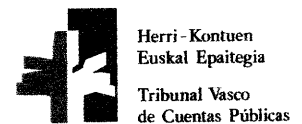

## AURKIBIDEA/ÍNDICE

<b>1. SARRERA .....</b>	<b>3</b>
<b>2. ONDORIOAK .....</b>	<b>4</b>
2.1 Helburua, hedapena eta mugak .....	4
2.2 Euskaltzaindiak 93.12.31n zituen finantz egoerei buruzko iritzia .....	4
2.3 Kudeaketaren arrazoikotasunaz .....	4
2.4 Finantz egoerak .....	5
2.5 Ekonomia eta finantzazko egoera .....	6
<b>3. AZALPEN ATALAK .....</b>	<b>7</b>
3.1 Izaera eta eginkizunak .....	7
3.2 Aurkezpenerako oinarriak .....	8
3.3 Gauzazko higiezindua .....	9
3.4 Erakunde publiko zordunak eta jasotako dirulaguntzak .....	10
3.5 Diruzaintza .....	11
3.6 Epe luze eta motzerako Bankuekiko zorrak .....	11
3.7 Ordaintzeko dauden ordainsariak .....	12
3.8 Erakunde publiko hartzekodunak .....	12
3.9 Salmenta garbiak .....	12
3.10 Erosketak .....	14
3.11 Kanpoko zerbitzuak .....	15
3.12 Zergak .....	18
3.13 Langilego gastuak .....	19
3.14 Finantz gastuak .....	20
<b>4. KUDEAKETARI BURUZKO ALDERDI AIPAGARRIAK .....</b>	<b>21</b>
4.1 Antolakuntza .....	21
4.2 Batzordeak .....	22
4.3 Hizkuntz Atlasa eta Orotariko Euskal Hiztegia .....	23
4.4 Liburutegia .....	25
4.5 Ekonomia-finantzazko egoera .....	25
4.6 Gomendioak .....	26
<b>ERASKINAK</b>	
1.ERASKINA Euskaltzaindiak aurkeztutako egungo organigrama .....	29
2.ERASKINA HKEEak eta Nafarroako Comptos Ganbarak (NCG) proposaturiko egungo organigrama .....	30
3.ERASKINA Akademi-egitura .....	31
<b>ARRAZOIBIDEAK .....</b>	<b>33</b>

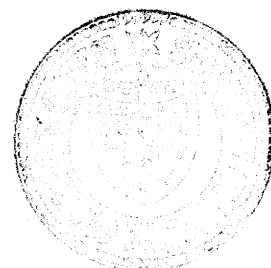

<b>1. INTRODUCCIÓN .....</b>	<b>35</b>
<b>2. CONCLUSIONES.....</b>	<b>36</b>
2.1 Objetivo, alcance y limitaciones .....	36
2.2 Opinión sobre los estados financieros de Euskaltzaindia a 31.12.93 .....	36
2.3 Sobre la racionalidad de la gestión .....	37
2.4 Estados financieros .....	37
2.5 Situación Económico-financiera .....	38
<b>3. APARTADOS EXPLICATIVOS.....</b>	<b>39</b>
3.1 Naturaleza y actividades .....	39
3.2 Bases de presentación .....	40
3.3 Inmovilizado material .....	41
3.4 Entidades públicas deudoras y subvenciones recibidas .....	42
3.5 Tesorería .....	43
3.6 Deudas con bancos a largo y corto plazo .....	43
3.7 Remuneraciones pendientes de pago .....	44
3.8 Entidades públicas acreedoras .....	44
3.9 Ventas netas .....	44
3.10 Compras .....	46
3.11 Servicios Exteriores .....	47
3.12 Tributos .....	50
3.13 Gastos personal .....	51
3.14 Gastos financieros .....	52
<b>4. ASPECTOS DESTACABLES DE GESTIÓN .....</b>	<b>54</b>
4.1 Organización .....	54
4.2 Comisiones .....	55
4.3 Atlas lingüístico y Diccionario General Vasco .....	56
4.4 Biblioteca .....	58
4.5 Situación económico-financiera .....	58
4.6 Recomendaciones.....	59
<b>ANEXOS</b>	
ANEXO 1 Organigrama actual presentado por Euskaltzaindia .....	62
ANEXO 2 Organigrama actual propuesto por T.V.C.P. y C.C.....	63
ANEXO 3 Estructura académica.....	64
<b>ALEGACIONES .....</b>	<b>66</b>

## 1. SARRERA

Herri-Kontuen Euskal Epaitegiaren eta Nafarroako Comptos Ganbararen artean izenpetutako Marko-Akordioaren babesean, lehenengoz eta elkartasunean Euskaltzaindiaren gaineko fiskalizatze-lana mamitu da. Lan hau gauzatu ahal izateko bi erakundeen zuzendaritzapean jardungo zuen lantalde mistoa osatu zen.

Euskaltzaindia, 1918an Oñatiko antzinako Unibertsitatean egin zen irailaren 1etik 8ra bitarteko Euskal Ikasketen 1. Kongresuan sortu zen; Erakundearen estatutuak Araba, Bizkaia, Nafarroa eta Gipuzkoako Diputazioek 1919ko urriaren 7an oneritzi zituzten.

1976an Espainiako Hezkuntza eta Zientzia Ministeritzak proposaturik eta aurrez urte bereko otsailaren 20ko bileran Ministro-Batzordeak aztertu zuelarik, otsailaren 26ko 573/76 Errege Dekretu bitartez ofizialtasuna aitortu zitzaion, bere Estatutuak eta *Euskaltzaindia* izena oneritzez.

Bestetik, Euskal Herriko Kontseilu Nagusiak 1978ko martxoaren 6an egindako bileran Euskaltzaindia Euskal Herriko erakunde ofizial izendatzeko erabakia hartu zuen, euskal hizkuntzazaindu, landu, sendotu eta bateratzeko egitekoa aitortzen ziola. Egoera hau Gernikako Estatutuak sendetsi zuen, bertako 6. artikulua, 4. atalak, «euskara-alorrean *Euskaltzaindia* da erakunde ofiziala» adierazten baitu.

Nafarroako Gobernuak, abenduaren 15eko 18/1986 Foru Legearen 3. artikuluan, 3. atalean Euskaltzaindiari aitortzen dio euskara-alorrean erakunde-ofizialtasuna.

1991. urtearen amaiera aldera, Bizkaiko Foru Diputazioak zaharberritu eta dohainik erabiltzeko utzitako etxe batean, Bilboko Plaza Berrian, Euskaltzaindiaren egoitza berria zabaldu zen.

## **2. ONDORIOAK**

### **2.1 LANAREN HELBURUA, HEDAPENA ETA MUGAK**

Lan honen bitartez, Herri-Kontuen Euskal Epaitegiak eta Nafarroako Comptos Ganbarak, 1993-12-31ko finantz-egoerak soil-soilik oinarri hartuta, Euskaltzaindiaren ekonomia-finantzazko egoerari buruzko iritzia azaldu dute, aurreko urtealdiko datuekin batere alderatu gabe. Horretarako, 1993-12-31n finantz-egoeren kontularitza eta administraziozko agiri-euskarriak aztertu ditugu.

Euskaltzaindiak 1993. urtealdian Kontabilitaterako plangintza Orokorra ezarri du. Plangintza hau ez zen egiaz 1993ko urtarrilaren 1ean ezarri eta ondorioz, finantz-egoerak abenduaren 31n hainbat huts erakusten zituen; huts hauek guztiak, egindako lanean zehar zuzendu dira, Euskaltzaindiak proposatu dizkiogun zuzenketa oro onartu baititu, horrek, Finantz-Egoeren itxiera aldatzea ekarri duelarik.

### **2.2 EUSKALTZAINDIAK 93.12.31N ZITUEN FINANTZ-EGOEREI BURUZKO IRITZIA**

Euskaltzaindiaren urteko kontuak aztertu ditugu, 1993ko abenduaren 31n egoera-balantzea eta data horretan amaitutako urtealdiari dagokion galdu-irabazien kontua besarkatzen dituela. Egindako lana oinarri hartuta, osotasunean aipatu urteko kontuei buruzko iritzia ontzea da gure erantzukizuna. Lana, orohar onartutako auditoretza-arauei jarraiki mamitu da, hautatutako frogak eginez urteko kontuen ebidentzia egiaztagarria baieztatu, kontuen aurkezpen osoa, erabilitako kontularitzazko printzipioak eta egindako haztaketa balio-neurtu direla.

Euskaltzaindiaren liburutegia zerrendaratua dago eta gutxigora behera 90.000 ale osatzen ditu liburuki eta atalen artean (gutunak, e.a.), oraindik balioztatu gabe daudenak.

Euskaltzaindiaren argitalpen-izakinak ez daude zerrendaratuak eta honenbestez, ezin da jakin 1993ko abenduaren 31n duten balioa.

Gure ustez, Liburutegiaren balioztaketa eta argitalpen-biltokiaren balioa egiaztatzerik izanez gero, beharrezko gerta zitezkeen zuzenketek eragindako ondorioak alde batera utzita, txosten honi erantsitako 1993. urtealdiko urteko kontuek, oinarritzko alderdi guztietan 1993ko abenduaren 31n Euskaltzaindiaren ondare eta finantz-egoeraren eta data horretan amaitutako urtealdian zehar mamitutako eragiketen emaitzen irudi leiala erakusten dute, eta orohar onartutako kontularitzazko printzipio eta arauei jarraiki, egoki ulertuak izateko behar hainbateko informazioa biltzen dute.

### **2.3 KUDEAKETAREN ARRAZOIZKOTASUNAZ**

Gure lana egitean gauzazko oztopoak izan ditugulako, ezin izan dugu Euskaltzaindiaren kudeaketaren eraginkortasun eta zuhertasunari buruzko azterlana gauzatzerik izan. Halaz guztiz ere, gure lanean zehar azaleratu zaizkigun txikikeriak txosten honetako 5. idazpuruan daude jasoak.

## 2.4 FINANTZ EGOERAK

EGOERA BALANTZEA AKTIBOA	Azalpen atalak		Milaka-pta.
GAUZAZKO HIGIEZINDU GARBIA .....	(3.3)		104.323
KOSTUA .....		127.881	
PILATUTAKO AMORTIZAZIOA .....		(23.558)	
ZORDUNAK .....			16.846
BEZEROAK .....		6.201	
LANGILEGOARI EPE MOTZERAKO EMANDAKO KRED. ....		84	
EPE MOTZERAKO OSATUTAKO FIDANTZA .....		119	
ERAKUNDE PUBLIKO ZORDUNAK .....	(3.4)	10.442	
DIRUZAINZA .....	(3.5)		4.960
ALDIZKAKOTZEAGATIKO ZUZENKETAK .....			375
<b>AKTIBOA GUZTIRA</b>			<b>126.504</b>

EGOERA BALANTZEA PASIBOA	Azalpen atalak		Milaka-pta.
BEREZKO DIRU-FONDOAK .....			(60.534)
AURREKO URTEALDIETAKO ZOR EMAITZAK .....		(14.846)	
URTEALDIAREN GALERA.....		(45.688)	
KAPITAL DIRULAGUNTZA OFIZIALAK .....	(3.4)		104.323
EPE LUZERAKO HARTZEKODUNAK .....	(3.6)		1.875
EPE MOTZERAKO HARTZEKODUNAK .....			80.840
HORNITZAILEAK .....		12.487	
ORDAINTZEKO DAUDEN ORDAINSARIAK .....	(3.7)	6.837	
ERAKUNDE PUBLIKO HARTZEKODUNAK .....	(3.8)	15.349	
MAILEGU ETA BESTELAKOENGATIK EPE MOTZERAKO ZORRAK .....	(3.6)	46.167	
<b>ZORRA GUZTIRA</b>			<b>126.504</b>

GALDU-IRABAZIEN KONTUA	Milaka-pta.	
	Azalpen atalak	
SALMENTA GARBIAK .....	(3.9)	11.389
USTIAPENERAKO DIRULAGUNTZAK .....	(3.4)	195.236
DIRUSARRERAK .....		206.625
EROSKETAK .....	(3.10)	(18.660)
KANPOKO ZERBITZUAK .....	(3.11)	(109.162)
ZERGAK .....	(3.12)	(180)
LANGILEGO GASTUAK .....	(3.13)	(121.207)
GALERA GORDINA .....		(42.584)
HIGIEZINDUA AMORTIZATZEKO HORNIDURAK .....	(3.3)	(12.750)
GALERA GARBIA .....		(55.334)
FINANTZ SARRERAK .....		142
FINANTZ GASTUAK .....	(3.14)	(3.246)
OHIZKO EGINTZEN GALERA .....		(58.438)
URTEALDIKO EMAITZARA ALDATURIKO KAPITAL DIRULAGUNTZAK .....	(3.4)	12.750
URTEALDIKO GALERA .....		(45.688)

## 2.5 EKONOMIA-FINANTZAZKO EGOERA

Pilatutako mentsa finantzatzeko beharrezko den banku-zorra, 1993ko abenduaren 31n 48 milioi pta.koa izan da. 1994. urterako bertako gastuek duten zorroztasun eta dirulaguntzen bilakaeragatik, epe motzerako eskagarria den nabarmen hazi da. Aurrikusi diren egintzetarako dirusarrera aukera ezberdinak aztertuaz, mentsa kitatu eta datozen urteko aurrekontuak orekatzea hartu behar da helburutzat. Orobat, Jarraipenerako Batzordeak, aurrekontu horiek gauzatzeko direnean sor daitezkeen desbideraketak aztertu eta zuzentzeko bideak proposatu beharko dizkio Euskaltzaindiako Osokoari.

### 3. AZALPEN ATALAK

#### 3.1 IZAERA ETA EGINKIZUNAK

Euskaltzaindia Administrazioak onartutako erakunde ofiziala da. Ondorio guztietarako Zuzenbide Pribatuak araupetzen du, eta duen osakera bereziagatik ez zaio izaera publikodun beste inolako erakunderi egokitzen.

Euskaltzaindiak gauzatzen dituen eginkizun nagusiak 3. Eraskinean bildu ditugu, eta lau atal nagusitan zati-banatzen dira:

- Ikerketa Batzordea
- Jagon Batzordea
- Egiturazko Batzordea
- Batzorde Suntsikorra

Ekintza hauen finantzaketa, hein handi batean behintzat, Herri-Administrazioetatik jasotako dirulaguntza bitartez egiten da; horretarako, 1989. urtean Araba, Gipuzkoa eta Bizkaiko Diputazioekiko eta Euskal Herriko eta Nafarroako Gobernuekiko akordio bat izenpetu zen, 6 urteko iraupena izango zuena.

Akordio honek, besteak beste, Euskaltzaindiak urtero garatu beharreko ekintzak araupetzen ditu, bete beharreko programak, beharrezko baliabideak eta lantaldeen zuzendaritza eta kontrol sistema zehaztuaz.

Urteko plangintzaren bilakaera Jarraipen Batzorde batek araupetzen du, akordioa izenpetu zuten administrazioetako sei ordezkari eta Euskaltzaindiako hiru ordezkari -hauek hizpidea dute, ez botua- osatzen dutela. Plantila eta bestelako baliabide materialak aldatu nahi izanez gero, Batzorde horren adostasuna jaso beharko da aurretik.

Administrazioek bestetik, egitasmoak gauzatu eta barne funtzionamenduko gastuetarako 1989an 159,4 milioi pta. emateko konpromezua hartu zuten bere gain; hurrengo urteetarako berriz, administrazio bakoitzari dagokion ehunekoa jaso dugu ondoko taulan:

	%
Eusko Jaurjaritza .....	58,403
Nafarroako Foru Gobernua .....	10,342
Arabako Foru Diputazioa .....	4,507
Gipuzkoako Foru Diputazioa .....	10,342
Bizkaiko Foru Diputazioa .....	16,406
Guztira	100

Orobat, Akordioan finkatutakoa koordinatzeko eta betetzen dela bermatzeko Jarraipen Batzordea eta Batzorde Teknikoa sortu dira.



Ondorengo urteetan Akordioari egindako eraskinak izenpetu dira. Honen ondorioz, 1993 arte jasotako dirulaguntzak eta 1994rako Akordio horren arabera aurrikusitakoak, honako hauek izan dira:

Milioi-pta		
URTEA	ZENBATEKOA	% ADIERAZKARIA OINARRIA 1989=100
1989	159,4	100
1990	171,7	108
1991	179,2	112
1992	186,0	117
1993	191,3	120
1994	163,1	102

### 3.2 AURKEZPENERAKO OINARRIAK

Euskaltzaindia 1993. urtealdian hasi da indarrean dagoen Kontabilitaterako Plangintza Orokorra erabiltzen, eta honenbestez, ezinezkoa izan da aurreko urtealdiko datuekin alderaketarik egitea.

Erantsitako finantz-egoerak, kontularitzazko printzipio eta irizpideak eta Kontabilitaterako Plangintza Orokorreko balio-arauak gordez tajutu dira. Segidan, erabili diren balioztaketa-arau oinarrizkoenak jasoko ditugu.

**a)** Gauzazko higiezindua: gauzazko higiezindua osatzen duten gaiak erosketa-kostuarekin balio-neurtzen dira eta horren amortizazioa, ondasuna erosi eta hurrengo urtetik aurrera sistema lineala erabiliaz kalkulaten da, aktibo bakoitzaren erabilgarritasun epea oinarri hartuta. Hona hemen aktibo horiek:

GAIA	URTEAK
Etxeak eta bestelako eraikuntzak .....	33
Instalakuntzak .....	10
Altzariak .....	10
Garraiogaiak .....	10
Informazio-prozesurako ekipoak .....	5
Beste higiezindu bat .....	10

Euskaltzaindiko liburutegia balio-neurtu gabe dago eta urtealdian egiten diren erosketak gastuen atalburuan sartzeko irizpidea erabili da (4.10 atala).

**b)** Izakinak: argitalpenen stocka zerrendaratu eta balioztatu gabe dago, urtealdiko gastu modura Euskaltzaindiaren argitalpen-egitekoak eragindakoa hartuaz.

c) Kapital-dirulaguntza ofizialak: Egiten diren gauzazko higiezinduaren erosketak finantzatzen dituzte. Urtero dirusarrera modura, urtealdiaren emaitza atalean, amortizazioagatiko horniduraren pareko den zenbatekoa sartzen da.

### 3.3 GAUZAZKO HIGIEZINDUA

Erakundeak ez du ondasunak behar bezala bereizi, balioztatu eta zenbaturik jasoko dituen higiezindu-zerrendarik. Balantze-balioa, ondasunek erosi zirenean zuten prezioarekin bat dator. Ondasunak Euskaltzaindiaren ondarean fisikoki gordeak zeudela egiaztatzeko, menpetasunik gabeko enpresa batek ondasunen zerrenda fisikoa eta bere balioaren neurketa egin zituen.

Egoitza nagusiko higiezinduak ez du aseguru babesik.

Hona hemen, urtean zehar gorpuztutako diru-kontuak, bai kostuari bai pilatutako amortizazioari dagokionez:

	Milaka-pta.									
	Kostua			Pilatutako amortizazioa				Garbia		
	92.12.31n Saldoa	Gehigarriak Urtea	Bajak	93.12.31n Saldoa	92.12.31n Saldoa	Hornidurak Urtea	Bajak	93.12.31n Saldoa	92.12.31	93.12.31
Etxeak eta bestelako eraikuntzak	13.000	-	-	13.000	2.730	390	-	3.120	10.270	9.880
Bestelako Instalakuntzak	13.409	-	-	13.409	881	1.341	-	2.222	12.528	11.187
Onibarrak	66.620	140	-	66.760	4.055	6.662	-	10.717	62.565	56.043
Garraiogaiak	1.248	16	-	1.264	-	125	-	125	1.248	1.139
Informazio-prozesurako ekipok	23.011	8.870	-	31.881	3.111	4.105	-	7.216	19.900	24.665
Beste higiezindu bat	1.274	293	-	1.567	31	127	-	158	1.243	1.409
<b>Guztira</b>	<b>118.562</b>	<b>9.319</b>	<b>-</b>	<b>127.881</b>	<b>10.808</b>	<b>12.750</b>	<b>-</b>	<b>23.558</b>	<b>107.754</b>	<b>104.323</b>

### 3.4 ERAKUNDE PUBLIKO ZORDUNAK ETA JASOTAKO DIRULAGUNTZAK

	Milaka-pta.
Dirulaguntzengatiko Erakunde Publiko Zordunak .....	4.192
BEZarengatiko Erakunde Publiko Zordunak .....	6.250
	10.442

Dirulaguntzengatiko Erakunde Publiko Zordunen saldoa, 89.10.07an izenpetutako Akordioaren arabera hitzartu ziren dirulaguntza kontzeptuan, 93.12.31n Arabako Foru Diputaziotik jasotzeko dagoen diru-kopuruari dagokio.

Ondoren, 1993an jasotako dirulaguntzak zerrendaratu ditugu:

DIRULAGUNTZA	Milaka-pta.		
	GUZTIRA	USTIAPENA	KAPITALA
Eusko Jauriantza (1) .....	102.912	97.593	5.319
Nafarroako Foru Gobernua .....	20.199	20.199	-
Arabako Foru Diputazioa .....	8.384	8.384	-
Bizkaiko Foru Diputazioa .....	32.000	32.000	-
Gipuzkoako Foru Diputazioa .....	20.199	20.199	-
Izenpetutako Akordioaren arabera	183.694	178.375	5.319
Hezkuntza Ministeritza .....	10.912	6.912	4.000
Egitasmo zehatzetarako .....	6.146	6.146	-
Iparraldeko Erakunde Publikoak .....	2.500	2.500	-
Bestelako laguntzak .....	1.303	1.303	-
Guztira	204.555	195.236	9.319

(1) Eusko Jauriaritzatik eskudirutan jasotako 102.912 milaka pta.z gain, Akademiak 7.700 milaka pta.ko zenbatekoan Eusko Jauriaritzaren Informatika Elkarteak emandako zerbitzuak jaso ditu, kopuru hori emaitzen kontuan ez dirusarrera bezala, ez gastu bezala, azaltzen ez dela.

4.2 atalean adierazi bezala, kapital-dirulaguntzen diru-kontuak 1993. urtealdian honako hauek izan dira.

	Milaka-pta.
93.01.01ean saldoa .....	107.754
1993. urteko Kapital-dirulaguntzak .....	9.319
Urtealdiaren emaitzari erantsitako Kapital-dirulaguntzak .....	(12.750)
93.12.31n saldoa	104.323

### 3.5 DIRUZAINNTZA

Honako atalotan banatzen da:

	Milaka-pta.
Kutxa .....	117
Bankuak .....	4.839
Atzerri-txanponeko kutxa .....	4
<b>Guztira</b> .....	<b>4.960</b>

Kutxa saldoak Erakundearen bildutako kutxa ezberdinen saldoa biltzen du: Egoitza, Liburutegia, Donostia-San Sebastián, Vitoria-Gasteiz, Iruñea eta Hiztegia.

Banku-saldo guztiak erabilera askekoak dira, normahik erabiltzekoak eta % 0,10eko ordainsaridun 18 banku kontutan banatuak daude. Badira gainera, erabilitako bi kreditu-kontu (4.6 atala).

### 3.6 EPE LUZE ETA MOTZERAKO BANKUEKIKO ZORRAK

Hona hemen 93.12.31n egoera:

								Milaka-pta.
BANKETXEA	MAILEGUA KTO.KONTUA	EMANDAKO ZENBATEKOA	MUGAEGUN DATA	INTERES MOTA	93.12.31 ZOR-KAPIT.	EPE LUZERA	EPE MOTZERA	IRAUNGI GAB. INTERESAK
Euskadiko Kutxa	Hipoteka- mailegua	9.000	97.05.15	%16,5	2.625	1.875	750	-
Euskadiko Kutxa	4159 zk.dun kreditu-kontua	30.000	94.08.06	%15	29.518	-	29.518	745
Euskadiko Kutxa	4182 zk.dun kreditu-kontua	20.000	94.06.20	%10,125	15.154	-	15.154	-
<b>Guztira</b>		<b>59.000</b>			<b>47.297</b>	<b>1.875</b>	<b>45.422</b>	<b>745</b>

94.07.31n mailegu eta kredituek baldintza berberei eusten zieten.

### 3.7 ORDAINTZEKO DAUDEN ORDAINSARIAK

Euskaltzaindiak, lanpostuen mailari eta langilegoarentzako bestelako onurei buruzko gaietan, Eusko Jaurlaritzaren lan baldintzak araupetzen dituen indarreko hitzarmenaren irizpideei eutsi die.

«Ordaintzeko dauden Ordainsariak» kontuaren saldoak 1993an sortu eta 93.12.31n ordaintzeko zeuden langilego-gastuak, ondoko xehekapenaren arabera, biltzen ditu:

	Milaka-pta.
Egun-sariengatik (93 urria-aben.).....	1.344
1993ko E.J.ren Hitzarmenera igoerak egokitzeagatik .....	5.493
<b>Guztira</b>	<b>6.837</b>

### 3.8 ERAKUNDE PUBLIKO HARTZEKODUNAK

Kontu hau ondoko atalotan zati-banatzen da:

	Milaka-pta.
NUIZarengatik hartzekodun den Ogasun Publikoa .....	7.947
93ko 4. hiruhilabetekoa .....	6.592
E.J.aren hitzarmenera egokitzea .....	1.355
Eragindako BEZagatik hartzekodun den Ogasun Publikoa...	201
<b>Ogasun Publiko hartzekoduna guztira</b>	<b>8.148</b>
Hartzekodun den Gizarte Segurantza	
93ko azaroa eta abendua .....	5.417
E.J.aren 93ko Hitzarmenera egokitzea .....	1.784
<b>Hartzekodun den Gizarte Segurantza guztira</b>	<b>7.201</b>
<b>Guztira</b>	<b>15.349</b>

### 3.9 SALMENTA GARBIAK

Kontu honen saldoak ondoko kontzeptuok biltzen ditu:

	Milaka-pta.
Argitalpenen salmentak .....	8.390
Bestelako zerbitzuengatik sarrerak .....	3.055
<b>Salmenta gordinak guztira</b>	<b>11.445</b>
Ordainagiriaren itzulerak .....	(56)
<b>Salmenta garbiak guztira</b>	<b>11.389</b>

«Argitalpenen salmenta» kontzeptuean, liburuen eta Euskaltzaindiaren argitalpen-zerrendan zehazturik dauden bestelako argitalpenen salmentak daude jasoak, argitara emandako urtearen arabera ondoko zerrendan sailkatu ditugunak:

	Milaka-pta.
- Liburuen eta Euskaltzaindiak 1993. urtean argitara emandako bestelako argitalpenen salmentak (harpidetzak izan ezik).....	1.252
- Euskera aldizkariaren harpidetzak .....	1.290
- Liburuen eta Euskaltzaindiak 1992an eta lehenagokoetan argitara emandako edo eman gabeko bestelako argitalpenen salmentak .....	5.848
<b>Guztira</b>	<b>8.390</b>

Segidan, liburuen eta Euskaltzaindiak 1993. urtean argitara emandako bestelako argitalpenen (harpidetzak izan ezik) salmentek eragindako dirusarrerak banatu ditugu.

1993ko ARGITALPENA	Milaka-pta.
Euskera 1992 aldizkaria, I eta II aleak .....	103
Iparraldeko Goi nafarrerazko aditz laguntzailearen morfologia (I) .....	64
Iparraldeko Goi nafarrerazko aditz laguntzailearen morfologia (II) .....	79
Hegoaldeko Goi nafarrerazko aditz laguntzailearen morfologia .....	96
Erronkierazko aditz laguntzailearen morfologia .....	79
IKER-7 .....	481
Cendea de Ansoain (Onomasticon Vasconiae bilduma).....	23
Gramatika Laburra .....	327
<b>Guztira</b>	<b>1.252</b>

«Bestelako Zerbitzuengatiko sarrerak» kontzeptuean, ondoko xehekapenaren arabera Euskaltzaindiak emandako zerbitzuak bildu dira:

	Milaka-pta.
Nafarroako Toponimia xeheari buruzko hizkuntz-aholkularitza zerbitzuagatik .....	2.873
Fotokopia eta EGA azterketako eskubideen zerbitzuengatik .....	182
<b>Guztira</b>	<b>3.055</b>

### 3.10 EROSKETAK

Kontu hau ondoko atalek osatzen dute:

	Milaka-pta.
Liburu-erosketa (liburutegia) .....	2.556
Beste enpresa batzuek egindako lanak .....	16.104
Guztira	18.660

Kontu honek liburutegirako erositako liburuek eragindako gastuak ezezik, urtealdian zehar Argitalpenetarako egin diren beharrezko gastuak ere besarkatzen ditu (konposaketa, imprimaketa, azaleztaketa gastuak...).

Hona hemen 1993. urtean argitara emandako liburu eta argitalpenek eragindako gastuak:

1993ko ARGITALPENA	Milaka-pta.
Euskera 1992 aldizkaria, I eta II aleak .....	4.817
Iparraldeko Goi nafarrerazko aditz laguntzailearen morfologia (I) .....	1.038
Iparraldeko Goi nafarrerazko aditz laguntzailearen morfologia (II) .....	952
Hegoaldeko Goi nafarrerazko aditz laguntzailearen morfologia .....	1.126
Erronkarietarako aditz laguntzailearen morfologia .....	170
IKER-7 .....	1.529
Andoingo toponimia (Onomasticon Vasconiae bilduma) .....	748
Cendea de Ansoain (Onomasticon Vasconiae bilduma) .....	1.425
Gramatika Laburra .....	2.631
1993an argitara emandako argitalpenak	14.436
Liburu-azalen diseinu eta liburu eta argitalpenen inprimaketa gastuak, 93.12.31n argitaragabeak .....	1.668
Guztira	16.104

### 3.11 KANPOKO ZERBITZUAK

Sail honen xehekapena ondoko hau da:

	Milaka-pta.
Ikerketa gastuak .....	75.893
Alokairuak .....	2.630
Konponketak .....	3.726
Zerbitzu profesionalak .....	7.109
Garraioak .....	1.157
Aseguruak .....	156
Banku-zerbitzuak .....	1.019
Publizitatea eta harreman publikoak .....	1.140
Zuzkidurak .....	8.296
Bestelako zerbitzuak .....	8.036
<b>Guztira</b>	<b>109.162</b>

- Ikerketa gastuak

Atalburu honetako saldoak, oroit-idazki eta separaten (argitalpenen edizio txikiak) konposaketa-gastuak ez ezik, egitasmo ezberdinei ezargarriak zaizkien gastuak ere biltzen ditu; hona hemen banaketa:

	Milaka-pta.
Oroit-idazkiaren konposaketa-gastuak .....	3.346
Egitasmoek eragindako gastuak .....	72.547
<b>Guztira</b>	<b>75.893</b>



Ondoren, egitasmo banatan gastu mota bakoitzeko eragindako kostuak zatibanaturik jasotzen dituen taula osatu dugu:

BATZORDEAK	ORDAINSARIAK		EGUNSARIAK	BESTELAKO GASTUAK	GUZTIRA
	KONTRATATUAK	BEKADUNAK			
Lexikoa.....	-	794	379	-	1.173
Hiztegi Batua.....	-	-	1.001	-	1.001
Orotariko Hiztegia.....	35.858	2.051	228	1.285 <sup>(1)</sup>	39.422
Gramatika.....	-	-	1.897	27	1.924
Euskal Herriko Atlasa.....	22.971	-	233	282 <sup>(2)</sup>	23.486
Onomastika.....	-	2.732	781	192 <sup>(3)</sup>	3.705
Herri Literatura.....	-	-	771	182 <sup>(3)</sup>	953
Literatura Ikerketa.....	-	-	883	-	883
<b>Guztira</b>	<b>58.829</b>	<b>5.577</b>	<b>6.173</b>	<b>1.968</b>	<b>72.547</b>

OHARRAK: 1.Gizarte Segurantzako gastuak Langilego Gastuetan barne-hartu dira (4.13 atala).

2.Egunsariak Batzordeetara joan eta kilometro-gastuei dagokie.

<sup>(1)</sup> Donostia-San Sebastiángo bulego-gastuei dagokie (garbiketa, telefonoa, faxa, bulego-gaiak... etxearen alokairu eta aseguruia izan ezik).

<sup>(2)</sup> Posta-gastuak, bulego-gaiak erostea e.a. biltzen du.

<sup>(3)</sup> Hurrenez-hurren, Onomastika eta Literatur Jardunaldietan hizlarietara ordutako gastuak jasotzen ditu.

#### • Alokairuak

Partida honen zenbatekoa Ribera kalean lekututako antzinako egoitzaren, Plaza Berriko aparkalekuren eta Donostia-San Sebastiángo bulegoaren alokairu gastuei dagokie.

#### • Konponketak

Atalburu hau ondoko kontzeptuok osatzen dute:

	Milaka-pta.
Ohizko konponketak.....	673
Tresneria konponketak.....	1.983
Informatika-ekipoen konponketak.....	35
Telefono zentralitako konponketak.....	7
Berogailu konponketak.....	50
Igogailu konponketak.....	628
Biltokiko konponketak.....	350
<b>Guztira</b>	<b>3.726</b>

- **Zerbitzu Profesionalak**

Zerbitzu honek, profesionarien zerbitzuak kontratatzeak eragindako gastuak besarkatzen ditu, ondoko eran zatibanatzen dena:

	Milaka-pta.
Zaintza zerbitzuak (egoitza eta biltokia) .....	2.281
Aholkularitza-gastuak .....	1.216
Nafarroako toponimia xehea .....	2.652
Lanpostuen balioztaketa .....	609
Euskeraren Jagon saila .....	132
Bestelako profesionarien zerbitzuak .....	219
<b>Guztira</b>	<b>7.109</b>

- **Garraioa**

Partida honek mezularitza-zerbitzuen gastuak, Euskaltzaindiaren furgonetak eragindako gastuak (gasolina, aseguru...) eta bestelako garraio gastuak besarkatzen ditu.

- **Aseguruak**

Saldo honek Ribera kalean lekututako pisuaren, Donostia-San Sebastiángo bulegoaren eta ordenagailu eta ekipo elektronikoen aseguru-gastuak biltzen ditu.

- **Banku-zerbitzuak**

Atal honetan bi kreditu-kontu eta hipoteka-mailegua gauzatzeak eragindako gastuak ez ezik, ordainagiriak kobratzeagatiko komisio eta banku gastuak ere biltzen dira.

- **Publizitatea eta Harreman Publikoak**

Partida honetan, 75. urteurrena ospatzeko egin diren publizitate-gastuak jasotzen dira.

• **Hornidurak**

Hona hemen partida honek biltzen dituen kontzeptuak:

	Milaka-pta.
Bulego gaiak .....	2.373
Argia .....	1.156
Gasa .....	673
Garbiketa .....	544
Telefonoa eta Faxe .....	2.398
Posta .....	1.066
Beste batzuk .....	86
<b>Guztira</b> .....	<b>8.296</b>

• **Bestelako Zerbitzuak**

Partida hau ondoko atalotan zati-banatzen da:

		Milaka-pta.
Osokoak hilabetero egiten dituen bilerengatik egunsari gastuak .....	(1)	3.529
Euskera Batuko batzordeari dagozkion egunsari gastuak .....	(1)	101
Gobernu Batzordearen leku aldaketa gastuak .....	(2)	1.773
Gainerako langilegoaren leku aldaketa gastuak .....	(2)	1.316
Askotariko gastuak .....		1.185
75. urteurrenaren antolaketa-batzordeari dagozkion egunsari gastuak guztira .....	(1)	132
<b>Guztira</b> .....		<b>8.036</b>

(1) Batzordeetara joateagatik egunsariak eta kilometrajea barne-hartzen ditu.

(2) Otordu, egonaldi eta garraio-gastuak biltzen ditu.

**3.12 ZERGAK**

Kontu honetako saldoa ondoko atalotan banatua dago:

	Milaka-pta.
Ekonomia-jardueren gaineko zerga (argitalpena) .....	44
Ekonomia-jardueren gaineko zerga (saltzailtza) .....	136
<b>Guztira</b> .....	<b>180</b>

Honela bada, kontu honetako saldoa Euskaltzaindiari egiten dituen bi jarduera ezberdinengatik eskatutako bi Ekonomia-jardueren gaineko zergak osatzen dute: liburuen argitalpena eta liburu eta aldizkarien saltzailletza.

### 3.13 LANGILEGO GASTUAK

Hona hemen kontu honek duen banaketa:

	Milaka-pta.
Soldata eta Ordainsariak .....	90.292
Gizarte Segurantzza .....	30.515
Bestelako Gastu Sozialak .....	400
<b>Guztira</b>	<b>121.207</b>

- **Soldata eta Ordainsariak**

Soldata eta Ordainsarien partidak ondoren zehaztu ditugun ordainketak biltzen ditu:

	Milaka-pta.
Zuzendaritza, gehi ordezkariak .....	7.829
Langilego finkoa .....	80.764
Aldi baterakoak .....	1.699
<b>Guztira</b>	<b>90.292</b>

Zuzendaritza izenpeak biltzen dituen soldata eta ordainsariak Euskaltzainburu, Buruorde (eta Gipuzkoako ordezkari), Idazkari, Arabako ordezkari, Nafarroako ordezkari eta Iparraldeko ordezkariari dagozkio.

Segidan 93.12.31n langilego-zerrenda zein eratarra banatzen den jaso dugu:

	Pertsona kopurua
Langilego finkoa .....	18
Aldi baterakoak .....	1
Hiztegia Batzordearen egitasmorako langilegoa .....	10
Kontratupekoak .....	8
Bekadunak .....	1
Beste batzuk .....	1
Atlas Batzordea (kontratupekoak) .....	4
Onomastika Batzordea (bekadunak) .....	2
Lexiko Batzordea (bekadunak).....	1
	36
Zuzendaritza gehi ordezkariak (1) .....	6
Guztira	42

(1) Atal hau osatzen duten sei pertsonen ez dute inolako kontraturik.

Egitasmoetako langilegoari dagozkion ordainketak ez dira soldata eta ordainsariak atalean bildu, egitasmo horiei egozgarri diren gastutzat hartzen baitira (4.11 atala).

- **Gizarte Segurantza**

Partida honetan langilego finkoaren eta Hiztegi eta Atlasaren egitasmoetan diharduen langilegoaren Gizarte Segurantzak eragindako gastua jaso da.

- **Bestelako Gastu Sozialak**

Partida honek langilegoaren aseguru gastuak eta mediku-azterketen gastuak biltzen ditu.

### 3.14 FINANTZ GASTUAK

Hona hemen partida honen zati-banaketa:

	Milaka-pta.
Hipoteka maileguaren interesak .....	520
Beste interes batzuk .....	2.726
Guztira	3.246

Beste interes batzuk kontuaren saldoa, Euskaltzaindiak irekiak dituen kreditu-kontuetatik erabilitako kapitalak sortu dituen interes gastuek ez ezik, gainerako banku-kontuen zor egoerak eragindako interesek ere osatzen dute.

## **4. KUDEAKETARI BURUZKO ALDERDI AIPAGARRIAK**

### **4.1 ANTOLAKUNTZA**

Hogehitalau euskaltzain osoz, euskaltzain urgazle eta euskaltzain ohorezkoz osatua da Euskaltzaindia. Euskaltzain urgazle eta ohorezkoentzat ez da muga jakinik.

Euskaltzain osoen artean Zuzendaritza osatuko duten kideak hautatuko dira, Euskaltzainburu, Buruorde, Idazkari eta Diruzaina alegia.

Euskaltzaindiaren xedeak, estatutuen lehenengo artikulua arabera, honako hauek dira:

- a) Euskararen gramatika legeak ikertu eta mamitzea.
- b) Hizkuntza honen idazlangintzarako argibideak eta arauak ematea.
- c) Hiztegia biltzea.
- d) Bai hiztegian eta bai gramatika eta grafian ere, literatur hizkera batura heltzeko lan egitea.
- e) Euskararen enplegua aitzinatzea.
- f) Hizkuntzaren eskubideak zaintzea.
- g) Hizkuntza, gizarte maila guztietan gai bihurtzeko, lan egitea.
- h) Literatur eta ikas lehiaketak eragitea.
- i) Filologia eta linguistikako estudioak sustatzea, euskara eta euskal literaturaren irakas-aulkiak sortuaz.
- j) Hartako titulu eta agiriak ematea.

1 eta 2 zk.dun Eraskinetan Euskaltzaindiak emandako jarduerazko organigrama eta Herri-Kontuen Euskal Epaitegiaren eta Nafarroako Comptos Ganbararen lantaldeak hezurmamitutakoa ikus daiteke.

Bi organigrama hauen azterketatik eta egindako lanetik ezaugarri hauek ondorendu ditugu:

- Erakundearen egiteko akademikoen eta kudeaketazkoen artean ez dago bereizketa garbirik.
- Langilegoaren menekotasun eta egitekoak eta Euskaltzaindia osatzen duten sailak ez daude behar bezain zorrotz bereiziak.
- Erakundearen arautegia, orohar kudeaketarako baliabiderik ez zutelako, lehenago bizi izandako egoera baten ondorio da; gaur egun, ordea, administrazioekin izenpetutako Akordioaren ondorioz, gaina hartu zaio egoera horri.

- Ez dira administrazio-jokabide argiak finkatu Akademiaren jarduera ezberdinak kudeatzeko.
- 1992 eta 1993an aholkularitza zerbitzuek mamitutako bi lanen ondorioz, hainbat aldaketa egin dira Euskaltzaindian, esate baterako, aurrekontuzkoa zen lehengo kontularitza sistema utzi eta ondarezko kontabilitatera aldatu da eta teknikazko koordinaketa lanak egiteko teknikari bat kontratatu da. Halaz guztiz ere, egindako gomendioen ezarpena ez dela behar hainbateko arintasunez egin esan behar da.

## 4.2 BATZORDEAK

3. Eraskinean Euskaltzaindiaren akademi-egituraren organigrama ikus daiteke. Hona hemen, hitz-labur esanda, batzorde bakoitzaren zertarako nagusiena:

### A) IKERKETA BATZORDEA

- 1.- Orotariko Euskal Hiztegia.
- 2.- Hiztegi Batua. Akademiaren Hiztegi Ofiziala egitea.
- 3.- Lexikologia Erizpideen Finkapena. Hizkuntzari hitz berriak txertatzea.
- 4.- Gramatika
- 5.- Euskal Herriko Hizkuntz Atlasa. Aurrez hautatutako tokietan hitz ezberdinen hizkuntz-aldakiak bilduko dituzten mapak egitea.
- 6.- Euskalkien Ikerketa Arruntak.
- 7.- Onomastika arrunta. Izenak finkatu.
- 8.- Exonomastika. Kanpoko toki-izen, herrialde, deitura eta abar finkatzea.
- 9.- Herri Literatura. «Ahozko literatura» bildu.
- 10.- Literatura-Ikerketa. Metrika, literatur-genero, e.a.en kontzeptuak zehaztu eta argitu.

### B) JAGON ETA EGITURAZKO BATZORDEAK

- 11.- Jagon Saila. Hizkuntzaren erabilera zuzena zaindu.
- 12.- Azkue Biblioteka. Bibliotekaren funtzionamenduari buruzko gaiak aztertu.
- 13.- Argitalpenak. Akademiaren argitalpen-plangintza finkatu.
- 14.- Juridikoa. Akademiari lege-aholkularitza eman.

### C) BATZORDE SUNTSIKORRAK

15. Euskara Batukoa. Euskara Batuari buruzko erabakiak hartu.
16. Urteurrena. Urteurreneko kongresua prestatu.
17. Fonologia
18. Hizkuntza-Eskakizunak.

Euskal Herriko Hizkuntz Atlasaren eta Orotariko Hiztegiaren batzordeek, berariaz horietan lan egiteko kontrataturiko langilegoa dute; gainerako batzordeetan berriz, euskaltzainak berak aritzen dira, inongo lan-loturarik gabe.

Orotariko Euskal Hiztegia, Lexikologia eta Onomastika Batzordeek bekadunen laguntza jasotzen dute.

Orohar, B eta C multzoetako batzordeek duten izaera bereziaren ondorioz, ez dute urteko programaketarik, baizik eta sortzen diren beharriaren arabera dihardute.

Herri-administrazioekin 1993rako izenpetutako Akordia eraskinean aurrikusi ziren helburuak betetzeari dagokionez, orokorrean, A multzoko batzordeek aurrikusitako helburuak bete direla esan dezakegu, segidan azalduko ditugun Euskal Herriko Hizkuntz Atlasaren eta Orotariko Hiztegiarenak salbu.

### 4.3 EUSKAL HERRIKO HIZKUNTZ ATLASA ETA OROTARIKO HIZTEGIA

Erabilitako baliabideei dagokionez, gaur egun Euskaltzaindia lantzen ari den egitasmorik garrantzitsuenak dira.

Atlasean lau pertsona ari dira egun osoz lanean eta Hiztegian berriz, zazpi lagun, bekadun bat eta Euskaltzain oso den zuzendaria, ordu batzuetarako, nahiz eta litekeena den urtean zehar pertsona gehiago kontratatu izatea. Bi egitasmo hauen urteko kostua, gizarte Segurantzaren barne dela, gutxigora behera 81 milioi pta.koa da.

1992 eta 1993an egindako aholkularitza-lanen ondorioz, hainbat arazo azaleratu ziren, hein handiago edo txikiagoan bi lanetan eragina zutenak eta hiru atalotan laburbildu ditugunak:

- Egitasmoen zehaztapen eta lanen plangintza eskasa.
- Lanen bilakaerari buruzko hainbateroko kontrola egiteko zailtasuna, bai helburuak azaltzeko moduagatik, bai behar adinako informaziorik ez izateagatik.
- Taldekideak toki ezberdinetan sakabanatuak egotea.

1993an koordinatzaile-teknikari postuan batzorde ezberdinak beren artean lotu eta egitasmoak kontrolpetu eta zainduko zituen pertsona bat jarri bazen ere, badira hainbat alderdi bi lanotan, duten jatorri historikoagatik konponbide nekeza erakusten dutenak.



Hiztegi-lanei 1984an ekin zitzairen eta zenbait aldaketa egin ondoren sei eman dira argitara, gaur egun osotara egin asmo diren 14 aleetatik. Honegatik, egitasmoaren zehaztapena osatutzat jo daiteke.

1993rako aurrikusitako helburuei dagokienez, ondoko betetze-maila izan dute:

HELBURUA	BETETZE-MAILA	%
6. alea argitaratzea .....		100
7. alearen azken laurdena erredaktatzea .....		100
7. alearen adibide eta izenburuak egiaztatu eta zuzentzea .....		60
8. alearen % 75a erredaktatzea .....		25
8. alearen sarreran bildutako adibide eta izenburuak egiaztatu eta zuzentzea .....		0

Hizkuntz Atlasari 1985ean ekin zitzaion eta magnetofono-grabaketa bitartez inkestak gauzatu eta zinta horiek paperetara aldatu dira; transkribapen informatikoari ere heldu zaio eta azken urratsa datu horiek berariaz prestatutako programa batean biltzea da, bertatik kartografiara aldatu ahal izateko. 1993rako Hitzarmenaren eraskinean aurrikusitako helburuen betetze-maila honako hau izan da:

HELBURUA	BETETZE-MAILA	%
1. aleko datuak P.C.n sartzeta .....		65
Aplikazio informatikoaren zirriborroa .....		100
1. aleko datuak mamitu eta kartografia-lanei ekitea .....		0
2. aleko datuak P.C.n sartzeta .....		0

Hizkuntz Atlaserako aurrikusitako helburuak ezin gauzatu izan dira, batipat egitasmoak duen zehazgabetasunagatik eta edukian ez ezik informatika lanean ere eragina izan du. Helburu horiei, aurrikasi ez zen arren gauzatu den beste helburu bat erantsi behar zaie, gerora ordenagailuan sartuak izateko lehenengo alearen datuen prestalana alegia.

Gaur egun, Hiztegiaren eta Atlasaren lanek, hurrenez hurren, gutxigora behera zazpi eta hamar urte iraungo dutela uste da; egitear dagoen bi lan hauen kostua, gaurkotutako pezetetan gutxienez 650 milioi pezetakoa izango dela zenbatetsi da.

#### **4.4 LIBURUTEGIA**

Akademiaren liburutegiko gune nagusia, lehenengo Euskaltzainburu izan zen R.M. Azkue Jn.aren fondoak osatzen du. Fondo hau, erosketa, truke, emakida eta utzitako liburuekin osatu da, gaur egun gutxigora behera 90.000 «ale»ko (era guztietako dokumentuak) fondoa borobildu delarik.

Jendearentzako irekia dagoen liburutegi hau, Bilboko Plaza Berrian dagoen etxe berriaren azken solairuetan lekutzen da.

Euskaltzain oso den liburuzainaz gain, hiru teknikaririk dihardute bertan lanean.

Gaur egun, azken urteotan eskuratutako fondoak euskarri informatikoan daude zerrendaratuak. Fondoan «txartela» dagoen arren, zenbaitetan «ale» sorta bati dagokio (gutunak, e.a.). Egoera honen ondorioz, liburutegiaren erabilera hein handi batean bertako langileek liburuez duten oroimen eta ezagutzari meneratua dago, ikertzaileen erabilera-esparrua mugatua geratzen delarik.

Hizkuntz Atlas hezurramitzeko aurretik egin behar izan den prestalana 2.400 zinta magnetikotan dago jasoa, guztiak ere liburutegian gordeak. Zinta hauek, biltzen dituen euskarri motagatik, hondatzeko arrisku handia dute, eta euren historia eta hizkuntz-balio itzela gogoan hartuta -euskara galtzen ari den esparruetan jasotakoek batez ere-, komenigarria litzateke iraupen luzeagoko beste euskarri mota batera aldatzea.

#### **4.5 EKONOMIA-FINANTZAZKO EGOERA**

1993. urtealdia 45,7 milioi pta.ko zor-emaitzarekin itxi da; honez gain, 93.12.31n banku-maileguekin ordaindutako finantz-beharrizanak 48 milioi pta.koak izan ziren. 4.1 atalean azaldu dugun modura, administrazioentzat aurrikusitako diru-ekarpena aurreko urtearekiko 28 milioi pta.n gutxitu da, 1989an emandako kopuru-maila berera jaitsiaz; honenbestez, finantz-iturri berririk aurkitu ezean, 1994. urtealdia ments handiagoarekin itxiko da.

Are larriagoa da Euskaltzaindiaren finantz-egoera, Arabako Foru Diputazioak 1994ko uztailaren 31n sartu gabe zuelako 1993. urteari zegokion dirulaguntzaren % 50a, eta baita beste batzuen dirusarreretan azaleratu diren hainbat atzerapenagatik ere.

Emaitzen kontuetatik eratorritako ondoko datuotan garbi ikus daitekeen moduan, Euskaltzaindiaren gastuak egungo lana burutzeko finkoak direla pentsa daiteke, Erakundeak eman beharreko zerbitzuak gutxitu gabe gastu horiek murrizteko oso tarte txikia dagoelarik.

KONTZEPTUA	Miloi-pta.	%
Langilego finakoak eragindako gastuak .....	110,5	47
Egitasmoetako langilegoak eragindako gastuak .....	91,3	38
Zerb. profesionalak eta homidurak .....	21,7	9
Bestelako gastuak .....	8,8	4
Finantz gastuak .....	3,1	1
Liburu-erosketa .....	2,6	1
Guztira	238,0	100

Gastuen banaketa honetan ez dira Euskaltzaindiak 1993. urtean egindako argitalpenei dagozkien gastuak barne-hartu, maiz gastu horien aldean argitaratuak izateko dirulaguntzak jasotzen baitzituzten. Hona hemen Akademiaren argitalpen-jardueraren sailkapena, argitalpen bakoitza dagokion kostu, dirulaguntza eta salmentetatik eskuratutako dirusarrerekin batean agertzen dela.

Argitalpena, 1993	Kostua	Salmentak	Harpidetza	Dirulagun.	Emaitza
Euskera-92 Aldizkaria, 1 eta 2 .....	(4,8)	0,1	1,3	-	(3,4)
Nafarroako aditz laguntzailearen morf. .	(3,3)	0,3	-	3,8	0,8
Iker 7 .....	(1,5)	0,5	-	-	(1,0)
Gramatika Laburra .....	(2,6)	0,3	-	1,5	(0,8)
Beste batzuk .....	(2,2)	-	-	0,8	(1,4)

Orohar, 1000 eta 1500 ale bitarteko emanaldiak egiten dira, izan ohi duten zabalkuntzaren arabera gehiegizkotzat jo daitezkeenak. Saldu ez diren aleak biltoki batean daude gordeak.

#### 4.6 GOMENDIOAK

Euskaltzaindiaren egoera juridikoa aztertu eta egungo egoerari egokitu zaion araudia tajutzea gomendatzen dugu, herri-agintek Akademiarekiko hainbat konpromezu beretuak baitituzte eta honenbestez, zailtasun materialak zituen aurreko aldiari gaina hartua baitzaio; gutxien-gutxienik gogoan hartu behar da iadanik ez dela ez Kontulariaren irudirik ez Ekonomia Batzorderik esistitzen; gainera, Ordezkaritzetan ez dago Kontseilurik eta Euskaltzainburugoa ez da osatu; orobat, Erakunde-egoitza aldatzea eta estatutuetan Jarraipen eta Kontrolerako batzordeak barne-hartzea gomendatzen dugu.

Akademiaren berezko egitekoak eta administraziozkoak bereizi egin behar dira, aginte eta ardura-mailak sailkatu eta argituaz eta Akademiako kudeaketa-sail ezberdinen eginkizunak garbi finkatuaz. Akademia-egitekoak bete gabe, ekonomia-administraziozko lan guztiak zuzendu, lotu eta bere gain hartuko dituen norbait izendatzea komeni da.

Segun eta zein antolakuntza gauzatzen den, hainbatero sail bakoitzari beren egitekoak gauzatu ahal izateko beharrezko edo komenigarri den informazioa ezagutzea bideratuko dion informazio-sistema ezarri behar da. Badira, noski, kudeaketa zuzena egiteko oinarrizko diren alderdiak, besteak beste, egoera ekonomikoa, egitasmo ezberdinen unean uneko egoera, e.a., duten garrantziagatik informazioa hilabetero egitea eskatzen dutenak.

Akademiaren oinarrizko egitekoak jasoko dituzten jarraibideak idatziz finkatu.

Urte hasieran batzorde bakoitzaren helburuak zehaztu, horien betetze-maila balio-neurtua izateko moduan.

Egitasmoak hasi aurretik guztiz mugatu. Zehatzago esanda, gutxienez lanen hedapena eta edukia, nori zuzendua dagoen eta zein formatorekin aurkeztu behar diren, lanen iraupena, erabiliko diren baliabideak eta horien kostua, e.a. zorrotz finkatu behar dira.

Hizkuntz Atlasaren eta Orotariko Hiztegiaren egitasmoen gainean behin-betiko plangintza mamitu, gerora oinarrizko aldaketak egin edota egitasmoa berriotik zehazteko beharrean gerta ez dadin.

Liburutegiko fondoak zerrendaratzeko plangintza finkatu, hartara liburutegiak Euskaltzain eta ikertzaileei zerbitzu hobea eman dakien, beharrezko diren baliabideak, lana egiteko denbora eta kostua garbi zehaztuaz. Gainera, balio-neurtu egin beharko litzateke Hizkuntz Atlasa egiteko magnetofono-grabaketen euskarriak duen galtzeko arriskua eta komeni da material hori beste euskarri iraunkorrago batean biltzeak eragingo lukeen gastua aztertzea.

Kostuak murriztearren komenigarria litzateke argitalpenen politika berraztertzea, bai edizio txikiagoak eginez, bai argitalpen horientzako babesleak aurkituz. Biltokian jasoak dauden liburu-sailei irtenbiderik emateko modua egin beharko litzateke, nekeza baita duten antzinasunagatik merkaturatzea; hortxe dago, berebat, erakunde publikoei, heziketazkoei, e.a. banatzeko aukera.

Administrazio Publikoek Akademiarekiko beretu duten konpromezua zenbaterainokoa den argitu behar da, urteko aurrekontutik zenbateko kopurua finantzatu behar duten eta zenbat den finantzaketarik gabe geratuko dena jakitearren, hartara Euskaltzaindiak bestelako finantzaketa-iturriak bila ditzan.

Atal honi dagokionez, berriz ere, gastuek erakusten duten zorrotasuna azpimarratu behar dugu, ia gehienak langilegoaren atalburuari dagozkiola.

Dagoen mentsa murriztu eta urteko aurrekontua orekatzeko plangintzaren bat hezurramitzea gomendatzen dugu, horretarako, herri-administrazioetatik jasotzen den dirua alde batera, bestelako diru-iturririk aurkitzea ezinbestekoa izanik. Baldin eta aurrekontuzko oreka lortzeko diru-sarrerak areagotuko ez balira, langilego gastuak gutxitu beharko dira, honek zerbitzu edo egitasmoei eragin diezaiekeen kaltearekin.

Orobat, diruzaintza Comptos ordainsariak berrikusi eta dauden mailegu eta kreditu-kontuen baldintzak berriz negoziatzea gomendatzen dugu.

Herri-Administrazioekiko Akordioa aurten berri behar denez gero, finantzaketarako bide bikoitza urratzeko modua azter daiteke:

- a) Administrazioek Akademiaren egitura-gastuetatik ehuneko finkoa finantzatzeko hitza ematen dute (egoitza eta ordezkarietzako langilegoa, gastu arruntak, hainbat argitalpen, e.a.).
- b) Egitasmoetarako aparteko finantzaketa bideratu (Atlasa, Hiztegia, Liburutegiaren zerrendaraketa, Argitalpenen Urteko Plangintza, e.a.). Modu honetara, administrazioek egitasmo baten finantzaketa onartzean nolabaiteko lankidetzaitune bihurtuko litzateke, alderdi bakoitzak bere gain hartutako betebeharrak eta eskubideak jasoko lituzkeena.

# EUSKALTZAINDIA

EUSKALTZAINDIAK AURKEZTUTAKO  
EGUNGO ORGANIGRAMA

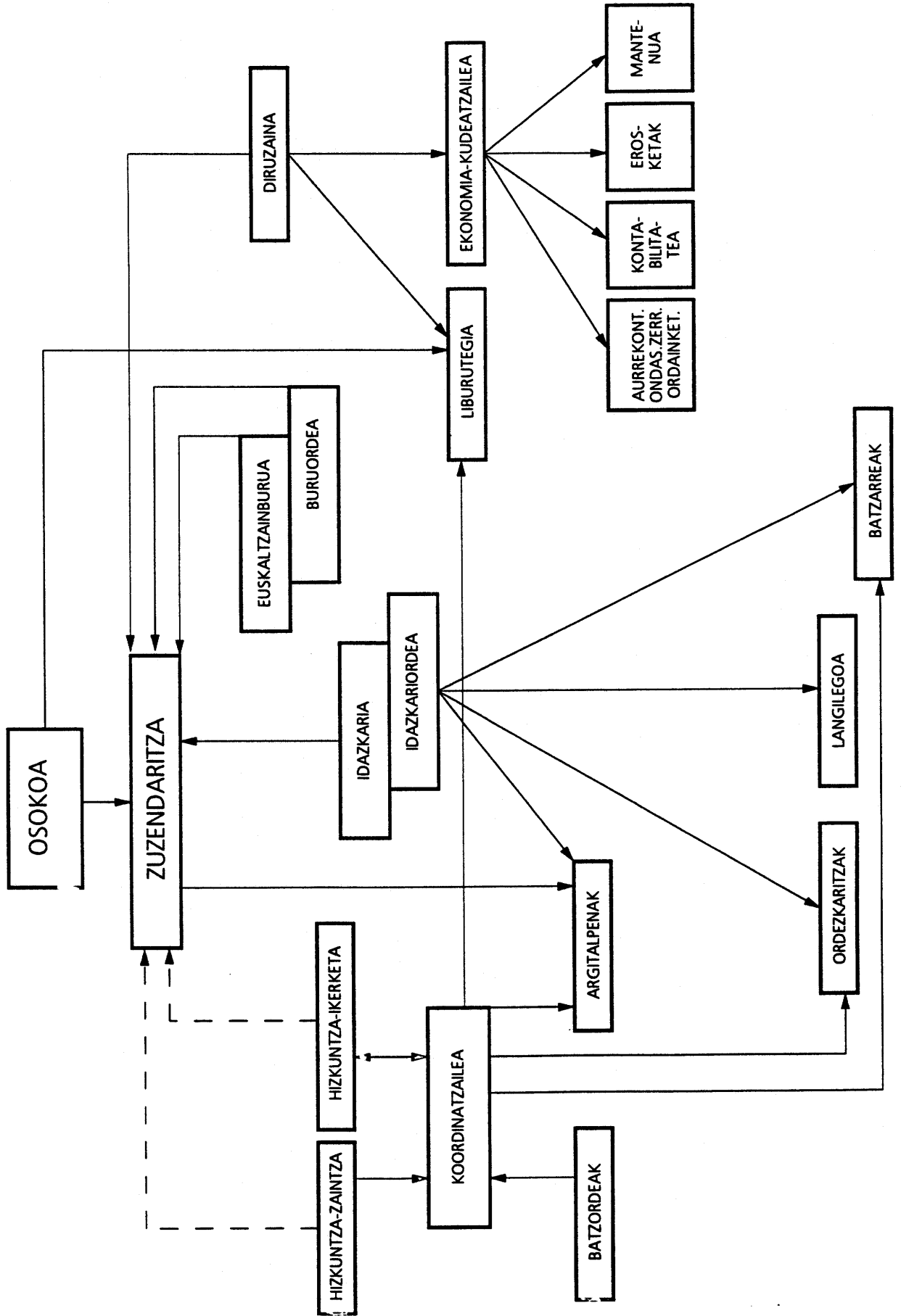

# EUSKALTZAINDIA

## HKEEak ETA NCGk PROPOSATURIKO EGUNGO ORGANIGRAMA

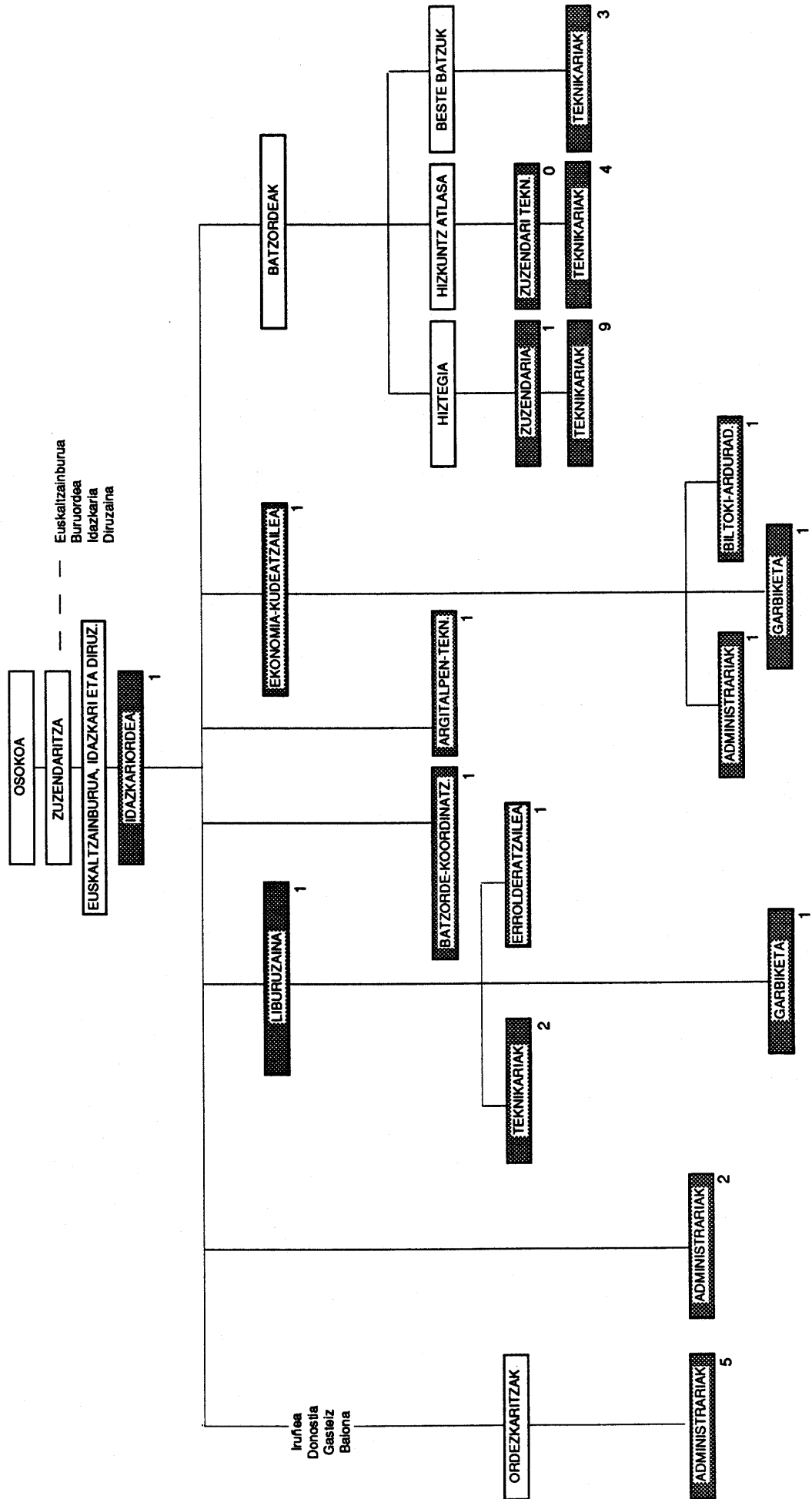

LANGILE-ZERRENDA: 36 PERTSONA (Une honetan 19 pertsona langile bezala eta 17 ikerteta lanetarako hitzarturik).

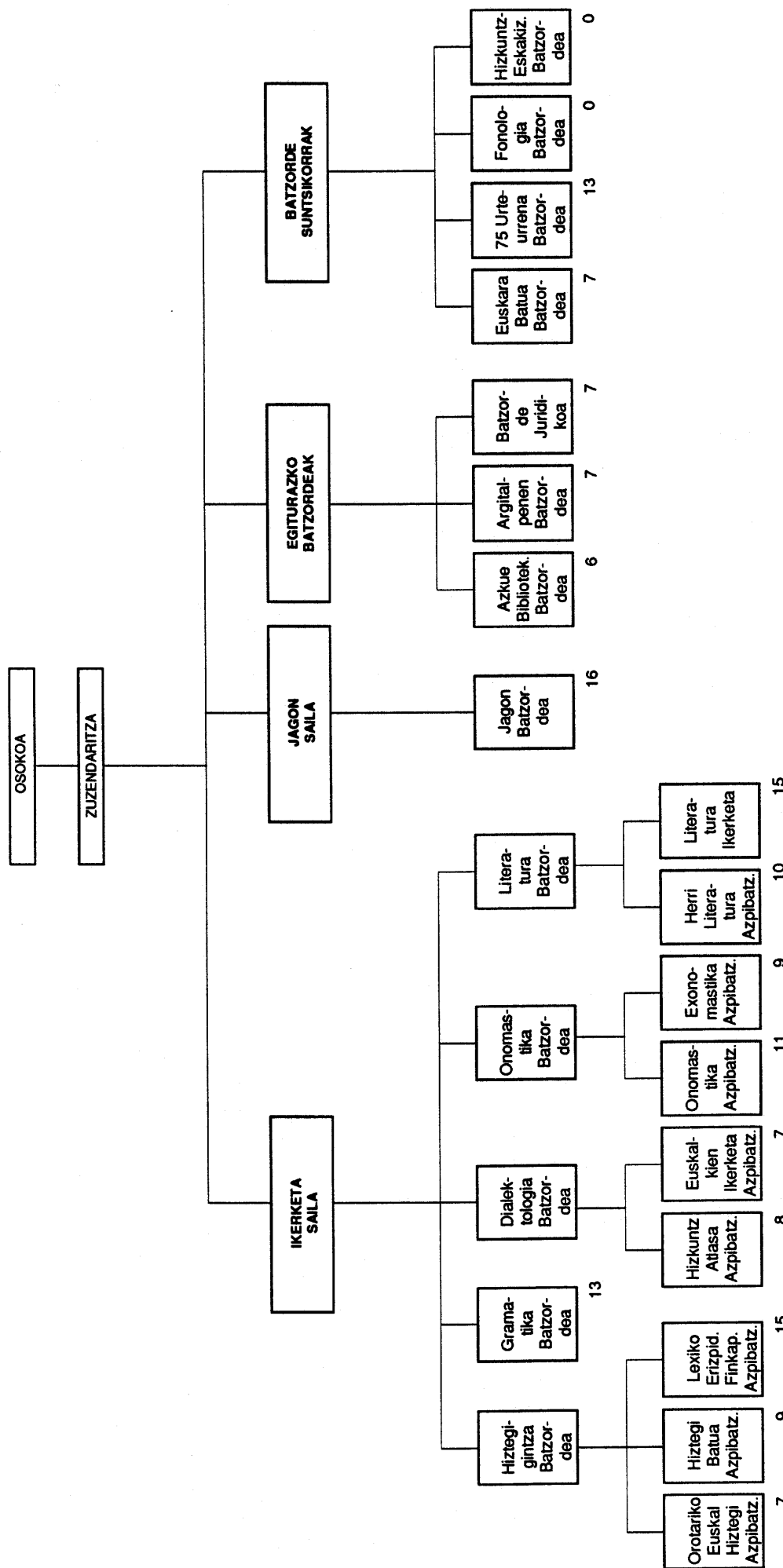

Taulen alboetako zenbakitxoek, batzordeak osatzen dituzten pertsona kopurua adierazten dute. Pertsona bat bera batzorde ezberdinetako partaide izan daiteke.

Batzordekide horien kopuruetan Orotariko Euskal Hiztegi Azpibatza eta Hizkuntz Atlasa Azpibatza bakarrik dutela alogera.



## **HKEE-REN ETA NAFARROAKO COMPTOS GANBARAREN SARRERA**

Indarrean dagoen lege-araudia erabiliaz, HKEEak eta Nafarroako Comptos Ganbarak Euskaltzaindiari 93-12-31n finantz-egoeren gainean egindako Fiskalizazioaren emaitzak bere iritzia azal zezan igorri zizkioten. Azaldutako arrazoibideen ondorioz eta kasu honetan agiri-sorta berria aurkeztu izanaren ondorioz, bi erakundeek aldatu egin dute hein batean txostena. Testu honen aurretiko orrialdeetan bildutakoa, finantz-egoera horien gainean duten azken iritzia da.

Segidan Euskaltzaindiako buruek aurkeztutako arrazoibideak hitzez-hitz aldatu ditugu, epaitegi honen eta Nafarroako Comptos Ganbararen iritziz hainbat egintza edo irizpide zehatzi buruzko azalpen ez onargarriak izateagatik gogoan hartu ez direnak. Ez da beharrezkoa iruzkin horiei xehetasunezko erantzuna ematea, txostenaren edukiak garbi asko erakusten baitu bi erakunde fiskalizatzaileen iritzia.

## ARRAZOIBIDEAK

Hasteko esan behar da Epaitegien Txostena orohar onargarria dela eta ematen dituen gomendioak betetzeko modukoak, azken batean, Akademi-erakundearen mesedetan.

Bestalde, puntu zehatzetara loturik, honako aldaketa proposamenak aurkezten dira:

### 4.1 ANTOLAKUNTZA

*Erakundearen egiteko akademikoen eta kudeaketazkoen artean ez dago bereizketa garbirik.*

Testu honi, beste testu hau gehitzea proposatzen da:

Nahi adina ez dagoela argi dago baina hori gertatzen bada orain arte izan eta ditugun baliabideengatik eta, ondorioz, erakundeak duen azpiegitura urriagatik gertatu da.

*Langilegoaren menekotasun eta egitekoak eta Euskaltzaindia osatzen duten sailak ez daude behar bezain zorrotz bereizirik.*

Testu honi, beste hau gehitzea proposatzen da:

Gorago aipatu berri den bezala, azken urteotan batez ere, Euskaltzaindikoko langileek sarri askotan zuzenean bere lanpostuei ez dagozkien hainbat lan burutzen aritu behar izan dira Erakundearen iharduerak hala eskatzen zuelako eta ekintzak eta ospakizunak kanpoko zerbitzuak alokatu gabe egiteko asmoz.

*Erakundearen arautegia, orohar kudeaketarako baliabiderik ez zutelako, lehenago bizi izandako egoera baten ondorio da: gaur egun, ordea, administrazioekin izenpetutako Akordioaren ondorioz, gaina hartu zaio egoera horri.*

Testu honi, beste hau gehitzea proposatzen da:

Arautegia eta Erregelak egokitu berri dira 1993-1994 urteetan. Honez gain Erakundeak izan dituen baliabideen arabera eten gabe eta «de facto» eguneratzen ihardun da eta 1989an sinatu zen Hitzarmenak ez zuen bat-batean aldatu iharduera hori, hasiak zeuden egitasmo eta ekintzentzat dirubaliabideak zentzu orokor batean ziurtatzera eta finkatzera etorri baizik.

*Ez dira administrazio-jokabide argiak finkatu Akademia jarduera ezberdinak kudeatzeko.*

Testu honen ordez:

Ezin izan dira administrazio-jokabide argiak finkatu Akademiaren jarduera ezberdinak kudeatzeko.

Testu honen ordez:

Ezin izan dira administrazio-jokabide argiak finkatu Akademiaren jarduera ezberdinak kudeatzeko.

*1992-1993an..... behar hainbateko arintasunez egin esan behar da.*

Testu honen ordez, beste testu hau proposatzen da:

Behar hainbateko arintasunez egin ahal izan esan behar da.

Amaitzeko azpimarratu nahi da, Euskaltzaindiko kide gehienena, borondatezko lana dela, alegia, euskaltzain osoak, euskaltzain urgazle-batzordekideak ez direla beraiek Akademia-Erakundeari ematen dizkien ikerketa eta irizpen lanetatik bizi. Horregatik, bada, ezin da Euskaltzaindia enpresa gisako etxe baten antzera hartu ez eta irabazte-xededun antzera ere, arduradun nagusiak bere bizibidea erakundez kanpo dutelako; baizik eta euskararen ikerketa eta Arau-emaile legez. Bestalde, Euskal Autonomi Estatutuak 6.4. artikuluan dioen bezala «Euskarari dagozkionetan, Euskaltzaindia izango da erakunde aholku-emaile» eta Nafarroako Euskararen Foru Legearen 3.3. artikulua eraberean hau dio. «3. Hizkuntz arauak ezartzeko ondorioetarako, Euskaltzaindia izanen da erakunde aholkuemaile ofiziala, eta berari eskatuko dizkiote botere publikoek aurreko idazatian ezarritakoa betetzeko beharrezko zaizkien txosten eta diktamenak».

Euskaltzaindiak asko aurreratu du bere erakundetze normalizazioan 1976an hasi Estatuak onartze Dekretua eman zionean, jarraian *Bai Euskarari* eta beste kanpaina batzuei esker eta 80.eko hamarkadan garatu, berau Autonomi eta Foru administrazioek eman duten dirulaguntzei esker, baina baita euskal gizarte zibilaren eskakizunen arta izanik Erakundea bera eguneratzen saiatu delako ere. Geratzen zaio, ordea, erronka askori erantzun beharra: euskararen ikertze, arautze eta hedatze-lanetan. Horretarako giza-baliabideak bilatu, lortu, egituratu eta hornitu beharko ditu; hau guztiau herri-diruz, gehienbat, egin beharko duelarik.

Bilbon, 1994.eko abenduaren 14ean.

## 1. INTRODUCCIÓN

En virtud del Acuerdo Marco de Colaboración firmado entre el Tribunal Vasco de Cuentas Públicas - Herri Kontuen Euskal Epaitegia- y la Cámara de Comptos de Navarra - Nafarroako Comptos Garbara, se ha procedido a realizar por primera vez de manera conjunta la fiscalización de Euskaltzaindia -Real Academia de la Lengua Vasca-.

Para ello se formó un equipo mixto de trabajo bajo la dirección conjunta de ambos organismos.

Euskaltzaindia fue creada en 1918 en el 1<sup>er</sup> Congreso de Estudios Vascos celebrado en la antigua Universidad de Oñate del 1 al 8 de setiembre de dicho año, aprobando sus estatutos las Diputaciones de Alava, Bizkaia, Navarra y Gipuzkoa el 7 de octubre de 1919.

En 1976, a propuesta del Ministerio de Educación y Ciencia de España y previa deliberación del Consejo de Ministros en su reunión de 20 de febrero de ese año, por medio del Real Decreto 573/76 de 26 de febrero dispuso su oficialidad, aprobando sus Estatutos y denominación de Real Academia de la Lengua Vasca-Euskaltzaindia.

El Consejo General del País Vasco, por su parte, en sesión de 6 de marzo de 1978 tomó el acuerdo de adoptar a Euskaltzaindia como órgano oficial del País Vasco para la conservación, cultivo, fijación y unificación de la lengua vasca. Esta situación fue confirmada por el Estatuto de Gernika, en cuyo artículo 6<sup>o</sup>, apartado 4, se dice que «la Real Academia de la Lengua Vasca - Euskaltzaindia es institución consultiva oficial en lo referente al euskera».

El Gobierno de Navarra, en la Ley Foral 18/1986 de 15 de diciembre, en su artículo 3<sup>o</sup>, párrafo 3<sup>o</sup> reconoce a la Real Academia de la Lengua Vasca - Euskaltzaindia como institución oficial en lo que al euskara se refiere.

A finales de 1991 fue inaugurada la nueva sede de Euskaltzaindia en un edificio, sito en la Plaza Nueva de Bilbao, remodelado y cedido en uso gratuito por la Diputación Foral de Bizkaia.

## **2. CONCLUSIONES**

### **2.1 OBJETIVO, ALCANCE Y LIMITACIONES**

Con este trabajo el Tribunal Vasco de Cuentas Públicas y la Cámara de Comptos de Navarra expresan su opinión sobre la situación económico-financiera de Euskaltzaindia que se desprende, exclusivamente, de los estados financieros a 31-12-1993, no habiéndose comparado con los datos del ejercicio anterior.

Para ello, hemos revisado la documentación contable y administrativa soporte de los estados financieros a 31-12-1993.

Euskaltzaindia ha implantado en el ejercicio 1993 el Plan General de Contabilidad. Esta implantación no partió de una situación real a 1 de enero de 1993, por lo que la situación a 31 de diciembre adolecía de unas deficiencias que han sido subsanadas a lo largo de nuestro trabajo con la aceptación por parte de Euskaltzaindia de todos los ajustes propuestos, y modificando por lo tanto el cierre de sus Estados Financieros.

### **2.2 OPINIÓN SOBRE LOS ESTADOS FINANCIEROS DE EUSKALTZAINDIA A 31.12.1993**

Hemos revisado las cuentas anuales de la Real Academia de la Lengua Vasca - Euskaltzaindia que comprenden el balance de situación a 31 de diciembre de 1993, y la cuenta de pérdidas y ganancias correspondiente al ejercicio anual terminado en esa fecha. Nuestra responsabilidad es expresar una opinión sobre las citadas cuentas anuales en su conjunto, basada en el trabajo realizado. Este se ha efectuado de acuerdo con las normas de auditoría generalmente aceptadas, que requieren el examen, mediante la realización de pruebas selectivas, de la evidencia justificativa de las cuentas anuales y la evaluación de su presentación global, de los principios contables aplicados y de las estimaciones realizadas.

La biblioteca de Euskaltzaindia está inventariada y consta aproximadamente de 90.000 ejemplares entre volúmenes y piezas (correspondencia, etc.), que no están valorados.

Las existencias de publicaciones de Euskaltzaindia no se encuentran inventariadas por lo que se desconoce su valor a 31 de diciembre de 1993.

En nuestra opinión, excepto por los efectos de aquellos ajustes que podrían haberse considerado necesarios si hubiéramos podido verificar la valoración de la Biblioteca, y el inventario y valoración del almacén de publicaciones, las cuentas anuales del ejercicio 1993 adjuntas expresan, en todos sus aspectos significativos la imagen fiel del patrimonio y de la situación financiera de Euskaltzaindia al 31 de diciembre de 1993, y de los resultados de sus operaciones durante el ejercicio anual terminado en esa fecha y contienen la información necesaria y suficiente para su interpretación y comprensión adecuada, de conformidad con principios y normas contables generalmente aceptados.

## 2.3 SOBRE LA RACIONALIDAD DE LA GESTIÓN

Por limitaciones materiales en el alcance de nuestro trabajo no hemos realizado un análisis sobre la eficacia y la eficiencia de la gestión de Euskaltzaindia. No obstante, los aspectos parciales que han surgido a lo largo de nuestro trabajo están comentados en el epígrafe 4 de este informe.

## 2.4 ESTADOS FINANCIEROS

### BALANCE DE SITUACIÓN

#### ACTIVO

Miles-ptas.

	Apartados explicativos	
INMOVILIZADO MATERIAL NETO .....	(3.3)	104.323
COSTE .....		127.881
AMORTIZACIÓN ACUMULADA .....		(23.558)
DEUDORES .....		16.846
CLIENTES .....		6.201
CRÉDITOS A CORTO PLAZO AL PERSONAL .....		84
FIANZAS CONSTITUIDAS A CORTO PLAZO .....		119
ENTIDADES PÚBLICAS DEUDORAS .....	(3.4)	10.442
TESORERÍA .....	(3.5)	4.960
AJUSTES POR PERIODIFICACIÓN .....		375
<b>TOTAL ACTIVO</b> .....		<b>126.504</b>

### BALANCE DE SITUACIÓN

#### PASIVO

Miles-ptas.

	Apartados explicativos	
FONDOS PROPIOS .....		(60.534)
RESULTADOS NEGATIVOS EJERCICIOS ANTERIORES .....		(14.846)
PERDIDA DEL EJERCICIO .....		(45.688)
SUBVENCIONES OFICIALES DE CAPITAL .....	(3.4)	104.323
ACREEDORES A LARGO PLAZO .....	(3.6)	1.875
ACREEDORES A CORTO PLAZO .....		80.840
PROVEEDORES .....		12.487
REMUNERACIONES PENDIENTES DE PAGO .....	(3.7)	6.837
ENTIDADES PÚBLICAS ACREEDORAS .....	(3.8)	15.349
DEUDAS A CORTO PLAZO POR PRESTAMOS Y OTROS CONCEPTOS .....	(3.6)	46.167
<b>TOTAL PASIVO</b> .....		<b>126.504</b>

**CUENTA DE PÉRDIDAS Y GANANCIAS**

Miles-ptas.

	Apartados explicativos	
VENTAS NETAS .....	(3.9)	11.389
SUBVENCIONES A LA EXPLOTACIÓN .....	(3.4)	195.236
INGRESOS .....		206.625
COMPRAS .....	(3.10)	(18.660)
SERVICIOS EXTERIORES .....	(3.11)	(109.162)
TRIBUTOS .....	(3.12)	(180)
GASTOS DE PERSONAL .....	(3.13)	(121.207)
PÉRDIDA BRUTA .....		(42.584)
DOTACIONES PARA AMORTIZACIÓN DEL INMOVILIZADO .....	(3.3)	(12.750)
PÉRDIDA NETA .....		(55.334)
INGRESOS FINANCIEROS .....		142
GASTOS FINANCIEROS .....	(3.14)	(3.246)
PÉRDIDA DE LAS ACTIVIDADES ORDINARIAS .....		(58.438)
SUBVENCIONES DE CAPITAL TRASPASADAS AL RESULTADO DEL EJERCICIO .....	(3.4)	12.750
PÉRDIDA DEL EJERCICIO .....		(45.688)

## 2.5 SITUACIÓN ECONÓMICO-FINANCIERA

El endeudamiento bancario necesario para financiar el déficit acumulado, ascendía al 31-12-1993 a 48 millones de ptas. Para el año 1994 se ha dado un incremento sustancial del exigible a corto plazo, debido a la rigidez de sus gastos y la evolución de las subvenciones. Se debe proceder a cancelar el déficit existente y equilibrar los futuros presupuestos anuales estudiando las diversas alternativas de ingresos para las actuaciones previstas. La Comisión de Seguimiento deberá proponer al Pleno de Euskaltzaindia los procedimientos necesarios para el análisis y corrección de las desviaciones que se produzcan en la ejecución de dichos presupuestos.

### 3. APARTADOS EXPLICATIVOS

#### 3.1 NATURALEZA Y ACTIVIDADES

Euskaltzaindia es una institución oficial reconocida por la Administración. Se rige a todos los efectos por el Derecho Privado por cuanto que, dada su especial configuración, no se adecúa a ninguno de los entes de tipología pública.

Las actividades principales realizadas por Euskaltzaindia se acompañan como Anexo 3, y se agrupan en cuatro grandes áreas:

- De investigación
- Tutelares
- Estructurales
- Temporales

La financiación de estas actividades se realiza, en su mayor parte, a través de las subvenciones de las Administraciones Públicas para lo que se firmó un acuerdo en el año 1989 en el que participaron las Diputaciones de Alava, Gipuzkoa, y Bizkaia y los Gobiernos del País Vasco y de Navarra con una duración de 6 años.

En este acuerdo se regulan, entre otros aspectos, las diversas actividades a desarrollar anualmente por Euskaltzaindia determinando los programas a realizar, los medios necesarios y el sistema de dirección y control de los grupos de trabajo.

El desarrollo del plan anual es regulado por una Comisión de Seguimiento que está integrada por seis representantes de las administraciones firmantes del acuerdo y tres representantes de Euskaltzaindia, éstos con voz pero sin voto. La modificación de la plantilla y de otros medios materiales, debe contar con la conformidad de dicha Comisión.

Las Administraciones, por su parte, se comprometen a destinar, para la realización de los proyectos y para gastos de funcionamiento interno, en 1989 un importe de 159,4 millones de pesetas y para los años siguientes se señalan los porcentajes que corresponderán a cada una de las administraciones:

	%
Gobierno Vasco .....	58,403
Gobierno de Navarra .....	10,342
Diputación de Alava .....	4,507
Diputación de Gipuzkoa .....	10,342
Diputación de Bizkaia .....	16,406
<b>Total</b> .....	<b>100</b>

Asimismo, se crea una Comisión de Seguimiento para garantizar la realización y coordinación de lo establecido en el Acuerdo y una Comisión Técnica.



En los años sucesivos se han firmado anexos al Acuerdo. En consecuencia, las subvenciones recibidas hasta 1993 y la prevista para 1994, en virtud de dicho Acuerdo, han sido:

Millones-ptas.		
AÑO	IMPORTE	INDICE % BASE 1989=100
1989	159,4	100
1990	171,7	108
1991	179,2	112
1992	186,0	117
1993	191,3	120
1994	163,1	102

### 3.2 BASES DE PRESENTACION

Euskaltzaindia ha implantado en el ejercicio 1993 el vigente Plan General de Contabilidad por lo que no ha sido posible la comparación con datos del ejercicio anterior.

Los estados financieros adjuntos han sido formulados observando los principios y criterios contables y normas de valoración del Plan General de Contabilidad. A continuación se indican las normas de valoración más significativas utilizadas.

**a) Inmovilizado Material:** los elementos del inmovilizado material se valoran a su coste de adquisición, y su amortización se calcula por el método lineal a partir del año siguiente a la adquisición del bien, en función de la vida útil estimada de los correspondientes activos, que son las siguientes:

CONCEPTO	AÑOS
Edificios y otras construcciones .....	33
Instalaciones .....	10
Mobiliario .....	10
Elementos de transporte .....	10
Equipos proceso de información .....	5
Otro inmovilizado .....	10

La biblioteca de Euskaltzaindia está sin valorar, habiéndose adoptado el criterio de imputar a gastos las adquisiciones del ejercicio (apartado 4.10).

**b) Existencias:** el stock de publicaciones se halla sin inventariar ni valorar, imputándose como gasto del ejercicio el producido por la actividad editorial de Euskaltzaindia.

c) Subvenciones oficiales de capital: financian las adquisiciones de inmovilizado material. Anualmente se traspasa al resultado del ejercicio, como ingreso, un importe igual a la dotación por amortización.

### 3.3 INMOVILIZADO MATERIAL

La entidad no posee un inventario del inmovilizado con los bienes debidamente identificados, valorados y numerados. El valor en balance se corresponde con el precio de adquisición de los diversos bienes. Para establecer una evidencia de la permanencia física de los bienes en el patrimonio de Euskaltzaindia, se procedió a realizar, por una empresa independiente un inventario físico de los bienes y una estimación de su valor.

El inmovilizado de la sede central no está asegurado.

El movimiento habido durante el año, tanto en coste como amortización acumulada, ha sido el siguiente:

	Miles-ptas.									
	Coste			Amortización Acumulada				Neto		
	Saldo 31.12.92	Adiciones Año	Retiros	Saldo 31.12.93	Saldo 31.12.92	Dotaciones Año	Retiros	Saldo 31.12.93	31.12.92	31.12.93
Edificios y otras Construcciones	13.000	-	-	13.000	2.730	390	-	3.120	10.270	9.880
Otras Instalaciones	13.409	-	-	13.409	881	1.341	-	2.222	12.528	11.187
Mobiliario	66.620	140	-	66.760	4.055	6.662	-	10.717	62.565	56.043
Elementos de Transporte	1.248	16	-	1.264	-	125	-	125	1.248	1.139
Equipos Proceso de Información	23.011	8.870	-	31.881	3.111	4.105	-	7.216	19.900	24.665
Otro Inmovilizado	1.274	293	-	1.567	31	127	-	158	1.243	1.409
<b>Total</b>	<b>118.562</b>	<b>9.319</b>	<b>-</b>	<b>127.881</b>	<b>10.808</b>	<b>12.750</b>	<b>-</b>	<b>23.558</b>	<b>107.754</b>	<b>104.323</b>

### 3.4 ENTIDADES PÚBLICAS DEUDORAS Y SUBVENCIONES RECIBIDAS

	Miles-ptas.
Entidades Públicas Deudoras por Subvenciones .....	4.192
Entidades Públicas Deudoras por IVA .....	6.250
	10.442

El saldo de Entidades Públicas Deudoras por subvenciones corresponde al importe pendiente de cobro al 31.12.93 de la Diputación Foral de Alava por las subvenciones convenidas según el Acuerdo firmado el 7.10.89.

A continuación se detallan las subvenciones recibidas en 1993:

SUBVENCIÓN	Miles-ptas.		
	TOTAL	EXPLOTACIÓN	CAPITAL
Gobierno Vasco (1) .....	102.912	97.593	5.319
Gobierno de Navarra .....	20.199	20.199	-
Diputación Foral de Alava .....	8.384	8.384	-
Diputación Foral de Bizkaia .....	32.000	32.000	-
Diputación Foral de Gipuzkoa .....	20.199	20.199	-
Segun Acuerdo firmado	183.694	178.375	5.319
Ministerio Educación .....	10.912	6.912	4.000
Para proyectos concretos .....	6.146	6.146	-
Entidades Públicas de Iparralde .....	2.500	2.500	-
Otras ayudas .....	1.303	1.303	-
<b>Total</b>	204.555	195.236	9.319

(1) Además de los 102.912 miles de ptas. recibidos en metálico del Gobierno Vasco, la Academia ha recibido unos servicios prestados por la sociedad informática del Gobierno Vasco (EJIE), por un valor de 7.700 miles de ptas., cuya anotación no aparece en la cuenta de resultados ni como ingreso ni como gasto.

Como se comenta en el apartado 4.2, el movimiento de las subvenciones de capital, en el ejercicio de 1993, ha sido el siguiente:

	Miles-ptas.
Saldo al 1.01.93 .....	107.754
Subvenciones Capital año 1993 .....	9.319
Subvenciones Capital Transferidas al Resultado del ejercicio ...	(12.750)
Saldo al 31.12.93	104.323

### 3.5 TESORERÍA

Presenta el desglose siguiente:

	Miles-ptas.
Caja .....	117
Bancos .....	4.839
Caja moneda extranjera .....	4
<b>Total</b>	<b>4.960</b>

El saldo de Caja engloba los saldos de las distintas cajas existentes en la Entidad: Sede, Biblioteca, Donostia-San Sebastián, Vitoria-Gasteiz, Pamplona y Diccionario.

La totalidad del saldo de Bancos es de libre disposición, y se encuentra distribuido en 18 cuentas bancarias con una retribución del 0,10%. Existen además, dos cuentas de crédito dispuestas (apartado 4.6).

### 3.6 DEUDAS CON BANCOS A LARGO Y CORTO PLAZO

La situación al 31.12.93 es la siguiente:

								Miles-ptas.
ENTIDAD BANCARIA	PTMO./ CTA. CTO. Nº	IMPORTE CONCEDIDO	FECHA VENCTO.	TIPO INTERÉS	CAPITAL PDTE. 31.12.93	LARGO PLAZO	CORTO PLAZO	INTERESES NO VENCIDOS
Euskadiko Kutxa	Ptmo. Hipotecario	9.000	15.05.97	16,5%	2.625	1.875	750	-
Euskadiko Kutxa	Cuenta Crédito nº 4159	30.000	06.08.94	15%	29.518	-	29.518	745
Euskadiko Kutxa	Cuenta Crédito nº 4182	20.000	20.06.94	10,125%	15.154	-	15.154	-
<b>Total</b>		<b>59.000</b>			<b>47.297</b>	<b>1.875</b>	<b>45.422</b>	<b>745</b>

Al 31.07.94 se mantenían las mismas condiciones de préstamos y créditos

### 3.7 REMUNERACIONES PENDIENTES DE PAGO

Euskaltzaindia, en los temas referentes a la categoría de los puestos de trabajo y otros beneficios para el personal, sigue los criterios del convenio vigente de regulación de las condiciones de trabajo del Gobierno Vasco.

El saldo de la cuenta «Remuneraciones pendientes de pago» recoge los gastos de personal devengados en 1993 y pendientes de pago al 31.12.93, según el siguiente desglose:

	Miles-ptas.
Por Dietas (Oct-Dic. 93) .....	1.344
Por Ajuste - Incremento al Convenio GV 1993 .....	5.493
<b>Total</b>	<b>6.837</b>

### 3.8 ENTIDADES PÚBLICAS ACREEDORAS

El desglose de esta cuenta es el siguiente:

	Miles-ptas.
Hacienda Pública acreedora por IRPF .....	7.947
4º Trimestre 93 .....	6.592
Ajuste al convenio 93 GV .....	1.355
Hacienda Pública acreedora por IVA repercutido .....	201
<b>Total Hacienda Pública acreedora</b>	<b>8.148</b>
Seguridad Social acreedora	
Noviembre y diciembre 93 .....	5.417
Ajuste al convenio 93 GV .....	1.784
<b>Total Seguridad Social acreedora</b>	<b>7.201</b>
<b>Total</b>	<b>15.349</b>

### 3.9 VENTAS NETAS

El saldo de esta cuenta recoge los siguientes conceptos:

	Miles-ptas.
Ventas de publicaciones .....	8.390
Ingresos por otros servicios .....	3.055
<b>Total ventas brutas</b>	<b>11.445</b>
Devoluciones de recibos .....	(56)
<b>Total ventas netas</b>	<b>11.389</b>

En el concepto de «Ventas de publicaciones» se incluyen las ventas de libros y otras publicaciones detalladas en el catálogo de publicaciones de Euskaltzaindia, que desglosamos a continuación en función del año en que se editaron:

	Miles-ptas.
- Ventas de libros y otras publicaciones editadas por Euskaltzaindia en el año 1993 (excluidas suscripciones) .....	1.252
- Suscripciones Revista Euskera .....	1.290
- Ventas de libros y otras publicaciones editadas o no por Euskaltzaindia en el año 1992 y anteriores .....	5.848
<b>Total</b>	<b>8.390</b>

A continuación desglosamos los ingresos por ventas de libros y otras publicaciones (excluidas las suscripciones) editadas por Euskaltzaindia en el año 1993.

PUBLICACIÓN 1993	Miles-ptas.
Revista Euskera 1992, Tomos I y II .....	103
Morfología verbo auxil. alto Navarro septentrional (I) .....	64
Morfología verbo auxil. alto Navarro septentrional (II) .....	79
Morfología verbo auxil. alto Navarro Meridional .....	96
Morfología verbo auxil. Roncalés .....	79
IKER-7 .....	481
Cendea de Ansoain (Colección Onomasticon Vasconiae) .....	23
Gramatika Laburra .....	327
<b>Total</b>	<b>1.252</b>

En el concepto de «Ingresos por otros servicios» se incluyen servicios realizados por Euskaltzaindia según el siguiente detalle:

	Miles-ptas.
Por servicios de asesoría lingüística sobre la Toponimia Menor de Navarra .....	2.873
Por servicios de fotocopias y derechos de examen EGA .....	182
<b>Total</b>	<b>3.055</b>

### 3.10 COMPRAS

El desglose de esta cuenta es el siguiente:

	Miles-ptas.
Compra de libros (biblioteca) .....	2.556
Trabajos realizados por otras empresas .....	16.104
<b>Total</b>	<b>18.660</b>

Esta cuenta engloba tanto los gastos por adquisición de libros para la biblioteca como los gastos necesarios en los que se ha incurrido durante el ejercicio en la edición de Publicaciones (gastos de composición, impresión, encuadernación...)

A continuación desglosamos los gastos incurridos por ediciones en el año 1993 de libros y publicaciones:

PUBLICACIÓN 1993	Miles-ptas.
Revista Euskera 1992, Tomos I y II .....	4.817
Morfología verbo auxil. alto Navarro septentrional (I) .....	1.038
Morfología verbo auxil. alto Navarro septentrional (II) .....	952
Morfología verbo auxil. alto Navarro Meridional .....	1.126
Morfología verbo auxil. Roncalés .....	170
IKER-7 .....	1.529
Toponimia de Andoain (Colección Onomasticon Vasconiae) .....	748
Cendea de Ansoain (Colección Onomasticon Vasconiae) .....	1.425
Gramatika Laburra .....	2.631
<b>Total publicaciones editadas 1993</b>	<b>14.436</b>
Gastos diseños portadas e impresión libros y publicaciones, no editados al 31.12.93 .....	1.668
<b>Total</b>	<b>16.104</b>

### 3.11 SERVICIOS EXTERIORES

El desglose de este grupo es el siguiente:

	Miles-ptas.
Gastos de investigación .....	75.893
Alquileres .....	2.630
Reparaciones .....	3.726
Servicios Profesionales .....	7.109
Transportes .....	1.157
Seguros .....	156
Servicios Bancarios .....	1.019
Publicidad y relaciones públicas .....	1.140
Suministros .....	8.296
Otros Servicios .....	8.036
<b>Total</b>	<b>109.162</b>

- **Gastos de Investigación**

El saldo de esta partida engloba los gastos de composición de memorias y separatas (ediciones parciales de publicaciones) así como todos los gastos imputables a los distintos proyectos, según el siguiente desglose:

	Miles-ptas.
Gastos composición Memoria .....	3.346
Gastos imputables a proyectos .....	72.547
<b>Total</b>	<b>75.893</b>



A continuación se presenta un cuadro desglosando los costes incurridos en cada proyecto, por cada tipo de gasto:

Miles-ptas.

COMISIONES	REMUNERACIONES		DIETAS	OTROS GASTOS	TOTAL
	CONTRATADOS	BECARIOS			
Léxico .....	-	794	379	-	1.173
Hiztegi Batua .....	-	-	1.001	-	1.001
Diccionario General Vasco .....	35.858	2.051	228	1.285 <sup>(1)</sup>	39.422
Gramatika .....	-	-	1.897	27	1.924
Euskal Herriko Atlas .....	22.971	-	233	282 <sup>(2)</sup>	23.486
Onomastika .....	-	2.732	781	192 <sup>(3)</sup>	3.705
Herri Literatura .....	-	-	771	182 <sup>(3)</sup>	953
Literatura Ikerketa .....	-	-	883	-	883
<b>Total</b>	<b>58.829</b>	<b>5.577</b>	<b>6.173</b>	<b>1.968</b>	<b>72.547</b>

NOTAS:1. Los gastos de Seguridad Social se incluyen en Gastos de Personal (apartado 4.13)

2. Las dietas corresponden a asistencias a comisiones y kilometraje

<sup>(1)</sup> Recoge gastos de oficina de Donostia-San Sebastián (limpieza, teléfono, fax, material de oficina.. excepto alquiler y seguro del edificio.)

<sup>(2)</sup> Recoge gastos de correo, adquisición de material de oficina ...

<sup>(3)</sup> Recoge gastos por horas a conferenciantes en Jornadas de Onomástica y Literatura respectivamente.

### • Alquileres

El importe de esta partida corresponde a los gastos de alquiler de la antigua sede situada en la calle Ribera, del aparcamiento de la Plaza Nueva y el alquiler de la oficina de Donostia-San Sebastián.

### • Reparaciones

El desglose de esta partida es:

Miles-ptas.

Reparaciones ordinarias .....	673
Reparaciones de maquinaria .....	1.983
Reparaciones de equipos informáticos .....	35
Reparaciones de centralita, teléfono .....	7
Reparaciones de calefacción .....	50
Reparaciones de ascensor .....	628
Reparaciones del almacén .....	350
<b>Total</b>	<b>3.726</b>

- **Servicios Profesionales**

Bajo este concepto se recogen los gastos por la contratación de servicios profesionales cuyo desglose es el siguiente:

	Miles-ptas.
Servicios vigilancia (Sede y almacén) .....	2.281
Gastos por asesoramiento .....	1.216
Toponimia menor de Navarra .....	2.652
Valoración puestos de trabajo .....	609
Sección tutelar euskera .....	132
Otros servicios profesionales .....	219
<b>Total</b>	<b>7.109</b>

- **Transporte**

Esta partida engloba los gastos de servicios de mensajería, gastos de la furgoneta de Euskaltzaindia (gasolina, seguro ...) y gastos de transporte ajenos.

- **Seguros**

El saldo recoge los gastos por seguros del piso situado en la calle Ribera, de la oficina de Donostia-San Sebastián y del ordenador y equipos electrónicos.

- **Servicios Bancarios**

Este concepto comprende los gastos de formalización de las dos cuentas de crédito y los del préstamo hipotecario así como las comisiones y gastos bancarios por el cobro de recibos.

- **Publicidad y Relaciones Públicas**

En esta partida se recogen los gastos incurridos en publicidad por el 75 aniversario.

- **Suministros**

El detalle que esta partida presenta es el siguiente:

	Miles-ptas.
Materia oficina .....	2.373
Luz .....	1.156
Gas .....	673
Limpieza .....	544
Teléfono y Fax .....	2.398
Correos .....	1.066
Otros .....	86
<b>Total</b> .....	<b>8.296</b>

- **Otros Servicios**

El desglose es el siguiente:

		Miles-ptas.
Gastos de dietas por reuniones mensuales del Pleno .....	(1)	3.529
Gastos de dietas correspondientes a la comisión de Euskera Batua .....	(1)	101
Gastos de desplazamiento de la Junta de Gobierno .....	(2)	1.773
Gastos de desplazamiento del resto del personal .....	(2)	1.316
Gastos diversos .....		1.185
Gastos de dietas correspondientes a la comisión organizadora del 75 aniversario .....	(1)	132
<b>Total</b> .....		<b>8.036</b>

(1) Constituyen dietas por asistencia a comisiones y kilometraje.

(2) Constituyen gastos por comidas, estancias y transporte.

### 3.12 TRIBUTOS

El saldo de esta cuenta presenta el siguiente desglose:

	Miles-ptas.
Impuesto de actividades económicas (edición) .....	44
Impuesto de actividades económicas (mayorista) .....	136
<b>Total</b> .....	<b>180</b>

Por lo tanto el saldo de esta cuenta lo constituyen los dos impuestos de Actividades Económicas requeridos a Euskaltzaindia por las dos diferentes actividades que realiza: edición de libros y mayorista de libros y revistas.

### 3.13 GASTOS PERSONAL

El saldo de esta cuenta presenta el siguiente desglose:

	Miles-ptas.
Sueldos y Salarios .....	90.292
Seguridad Social .....	30.515
Otros Gastos Sociales .....	400
<b>Total</b>	<b>121.207</b>

- **Sueldos y Salarios**

La partida de Sueldos y Salarios recoge las remuneraciones que se detallan a continuación:

	Miles-ptas.
Dirección .....	7.829
Personal Fijo .....	80.764
Temporales .....	1.699
<b>Total</b>	<b>90.292</b>

Los gastos por sueldos y salarios representativos de la «Dirección» corresponden al presidente, vicepresidente (y delegado por Gipuzkoa), secretario, delegado por Alava, delegado por Navarra y al delegado por Iparralde.

A continuación se presenta el desglose de la plantilla al 31.12.93:

	Nº Personas
Personal fijo .....	18
Temporales .....	1
Personal Proyectos	
Comisión Diccionario .....	10
Contratados .....	8
Becarios .....	1
Otros .....	1
Comisión Atlas (contratados) .....	4
Comisión Onomástica (becarios) .....	2
Comisión léxico (becarios) .....	1
	36
Dirección (1) .....	6
Total	42

(1) Las seis personas de la Dirección no tienen ningún tipo de contrato.

Las remuneraciones correspondientes al personal de proyectos no se incluyen en sueldos y salarios puesto que se consideran gastos imputables a dichos proyectos (apartado 4.11).

- **Seguridad Social**

En esta partida se recoge el gasto por Seguridad Social del personal fijo y del personal dedicado a los proyectos del Diccionario y del Atlas.

- **Otros Gastos Sociales**

El saldo de esta partida recoge los gastos de seguros del personal y gastos de análisis médicos.

### 3.14 GASTOS FINANCIEROS

Esta partida se desglosa en:

	Miles-ptas.
Intereses Préstamo Hipotecario .....	520
Otros intereses .....	2.726
Total	3.246

El saldo de la cuenta «Otros intereses» lo constituyen los gastos por intereses devengados del capital dispuesto de las cuentas de crédito que tiene contratadas Euskaltzaindia así como intereses por descubierto del resto de las cuentas bancarias.

## 4. ASPECTOS DESTACABLES DE GESTIÓN

### 4.1 ORGANIZACIÓN

Euskaltzaindia se compone de veinticuatro Académicos de número y de un número indeterminado de Académicos correspondientes y de Académicos de honor.

Entre los miembros de número se eligen los cargos de Presidente, Vicepresidente, Secretario y Tesorero, que forman la Junta de Gobierno.

Los fines de Euskaltzaindia, según el artículo primero de sus estatutos, son los siguientes:

- a) Investigar y formular las leyes gramaticales del idioma vasco.
- b) Dar orientaciones y normas para el cultivo literario del mismo.
- c) Inventariar su léxico.
- d) Laborar por la formación de un lenguaje literario unificado en léxico, gramática y grafía.
- e) Promover su uso.
- f) Velar por los derechos de la lengua.
- g) Trabajar en la capacitación de la lengua, a fin de que ésta pueda ser medio de expresión de la comunidad a todos los niveles.
- h) Fomentar la celebración de concursos literarios y didácticos.
- i) Promover los estudios de filología y lingüística con la creación de cátedras de lengua y literatura vasca.
- j) Expedir los oportunos títulos y certificados.

En los Anexos números 1 y 2 puede verse el organigrama funcional facilitado por Euskaltzaindia y el elaborado por el equipo de trabajo del Tribunal Vasco de Cuentas y la Cámara de Comptos.

Del análisis de ambos organigramas y del trabajo realizado se desprenden las siguientes características:

- No existe una separación clara entre las labores académicas y las de gestión de la Institución.
- No están perfectamente delimitadas las dependencias y funciones de todo el personal y de los órganos que integran Euskaltzaindia.
- La normativa de la Institución responde a una situación anterior caracterizada por carecer, en general, de medios para su gestión, que actualmente, como consecuencia del Acuerdo firmado con las administraciones, ha sido superada.
- No se han establecido unos procedimientos administrativos claros para la gestión de las diferentes actividades de la Academia.

- Como consecuencia de dos trabajos realizados por empresas de asesoría en 1992 y 1993 se han iniciado algunos cambios en Euskaltzaindia como, por ejemplo: la sustitución del anterior sistema contable, de tipo presupuestario, por la contabilidad patrimonial y la contratación de un técnico para realizar labores de coordinación técnica. No obstante, debe señalarse que la implantación de las recomendaciones de los citados trabajos no se realiza con toda la celeridad precisa.

## 4.2 COMISIONES

En el Anexo 3 puede verse un organigrama de la estructura académica de Euskaltzaindia.

A continuación describimos brevemente el objetivo principal de cada una de las comisiones:

### A) DE INVESTIGACIÓN

- 1.- Diccionario General Vasco. Elaboración de un Diccionario de Autoridades.
- 2.- Diccionario Unificado. Realización de un Diccionario Oficial de la Academia.
- 3.- Fijación de Criterios Lexicológicos. Incorporación de nuevos términos al idioma.
- 4.- Gramática.
- 5.- Atlas Lingüístico. Elaboración de mapas en los que se recogen las variantes lingüísticas de diferentes palabras en lugares prefijados.
- 6.- Investigación de los Dialectos.
- 7.- Ordinaria de Onomástica. Fijar los nombres.
- 8.- Exonomástica. Determinar lugares, naciones, apellidos etc... extranjeros.
- 9.- Literatura Popular. Recopilación de la «literatura oral».
- 10.- Investigación Literaria. Definir y clarificar conceptos de métrica, géneros literarios, etc...

### B) TUTELAR Y ESTRUCTURALES

- 11.- Tutelar. Velar por la correcta utilización del idioma.
- 12.- Azkue Biblioteca. Tratar los asuntos relativos al funcionamiento de la biblioteca.
- 13.- Publicaciones. Fijar el plan de publicaciones de la Academia.
- 14.- Jurídica. Prestar asesoramiento legal a la Academia.



### C) TEMPORALES

- 15.- Euskera Unificado (Batua). Tomar acuerdos sobre el "Euskera batua".
- 16.- 75º Aniversario. Preparar el congreso del aniversario.
- 17.- Fonología.
- 18.- Perfiles Lingüísticos.

Las comisiones del Atlas y del Diccionario General cuentan con personal contratado específicamente para trabajar en ellas, mientras que en el resto son los académicos o expertos los que colaboran sin que exista ningún tipo de relación laboral.

En las comisiones del Diccionario General Vasco, Lexicología y Onomástica cuentan con la colaboración de becarios.

En general, las comisiones de los grupos B y C no tienen, por su carácter, una programación anual, sino que funcionan dependiendo de las necesidades que surjan.

Según los objetivos previstos en el anexo para 1993 del Acuerdo firmado con las administraciones públicas, podemos considerar que las comisiones del grupo A, en general, han cumplido con los objetivos previstos, con excepción de las del Atlas y del Diccionario que comentamos a continuación.

### 4.3 ATLAS LINGÜÍSTICO Y DICCIONARIO GENERAL VASCO

Son los proyectos más importantes, en recursos empleados, en los que actualmente se encuentra trabajando Euskaltzaindia.

En el Atlas hay cuatro personas trabajando a tiempo total y en el Diccionario siete más un becario y el director, Académico de número, a tiempo parcial, aunque a lo largo del año haya podido haber más personas contratadas. El costo anual de ambos proyectos, incluida la Seguridad Social, se eleva aproximadamente a 81 millones de pesetas.

En los trabajos de asesoría realizados en 1992 y 1993 se detectaron una serie de problemas que en mayor o menor grado afectaban a ambos trabajos y que podemos resumir en:

- Deficiente definición de los proyectos y planificación de los trabajos al iniciarse los mismos.
- Dificultades para realizar un control periódico de la marcha de los trabajos, ya sea por la forma de plantear los objetivos, ya por disponer de insuficiente información.
- Dispersión física de los miembros del equipo.

Aunque en 1993 se incorporó una persona en el puesto de coordinador técnico con el fin de coordinar las diversas comisiones entre sí, y controlar y seguir los diversos proyectos, hay aspectos en estos dos trabajos que por su origen histórico tienen difícil solución.

Los trabajos del Diccionario se iniciaron en 1984 y tras diversos cambios se han imprimido seis tomos de los catorce de que, actualmente, se estima que constará. Por ello, puede considerarse que se ha completado la definición del proyecto.

Sobre los objetivos previstos para 1993 podemos señalar el siguiente cumplimiento:

OBJETIVO	CUMPLIMIENTO	%
Publicación 6º tomo .....	100	100
Redacción del último cuarto del 7º tomo .....	100	100
Comprobar y corregir ejemplos y títulos del 7º tomo .....	60	60
Redacción del 75% del 8º tomo .....	25	25
Empezar a comprobar y corregir los títulos y ejemplos de la introducción del 8º tomo .....	0	0

Del Atlas, cuyos trabajos se iniciaron en 1985, se han realizado las encuestas, mediante grabación magnetofónica, y la transcripción de dichas cintas a papel; se ha iniciado la transcripción informática y el último trabajo consiste en traspasar esos datos a un programa específico desde el que se puedan verter en cartografía. El cumplimiento de los objetivos previstos en el anexo del Convenio para 1993 ha sido el siguiente:

OBJETIVO	CUMPLIMIENTO	%
Introducción datos 1º tomo en P.C. ....	65	65
Borrador aplicación informática .....	100	100
Elaboración datos 1º tomo e iniciación de los trabajos cartográficos ....	0	0
Introducción datos 2º tomo en P.C. ....	0	0

Los objetivos previstos para el Atlas no se han podido realizar debido principalmente a la indefinición en que se encuentra el proyecto y que afecta tanto a su contenido como al trabajo informático. A estos objetivos hay que añadir otro que se ha realizado aunque no estaba previsto y que ha sido la preparación de los datos del primer tomo para su posterior introducción en el ordenador.

Actualmente, se estima que los trabajos del Diccionario y del Atlas durarán aproximadamente siete y diez años, respectivamente, por lo que el costo del trabajo pendiente en ambos proyectos ascenderá en pesetas constantes, como mínimo, a 650 millones de pesetas.

#### 4.4 BIBLIOTECA

El núcleo primario de la biblioteca de la Academia lo constituyen los fondos de su primer presidente R.M. de Azkue. Estos fondos han ido aumentándose con nuevas adquisiciones, intercambios, donaciones y cesiones hasta llegar a las aproximadamente 90.000 «piezas» (documentos de todo tipo) con que actualmente cuenta la biblioteca.

La biblioteca, abierta al público, está situada en las últimas plantas del nuevo edificio social de la Plaza Nueva de Bilbao.

Además del bibliotecario, académico de número, trabajan en ella tres técnicos.

Actualmente se encuentran catalogados en soporte informático los fondos adquiridos en los últimos años. Aunque existe una «ficha» de los fondos, en algunos casos responde a un conjunto de «piezas» (correspondencia etc...). Esta situación provoca que la utilización de la biblioteca dependa en gran medida de la memoria y conocimiento de que de ella tengan los trabajadores, lo que, lógicamente, limita el uso que puedan realizar los investigadores.

En la biblioteca se conservan las 2.400 cintas magnéticas en que se ha recogido el trabajo de campo necesario para llevar a cabo el Atlas Lingüístico. Estas cintas poseen un considerable valor histórico y lingüístico, sobre todo las realizadas en zonas en las que el euskera se está perdiendo, y, por el tipo de soporte, tienen un alto riesgo de deteriorarse por lo que sería conveniente su traspaso a otro tipo de soporte de más duración.

#### 4.5 SITUACIÓN ECONÓMICO-FINANCIERA

El ejercicio de 1993 se ha cerrado con un resultado negativo de 45,7 millones de pesetas. Por otra parte, a 31-12-93 las necesidades financieras cubiertas con préstamos bancarios ascendían a 48 millones de pesetas. Como hemos visto en el apartado 4.1, la aportación prevista por las administraciones disminuye respecto al año anterior en 28 millones de pesetas, situándose al nivel del año 1989, por lo que de no encontrar nuevas fuentes financieras, el año 1994 se cerrará con un incremento del déficit.

La situación financiera de Euskaltzaindia se ve agravada por el hecho de que una de las administraciones, la Diputación Foral de Alava, no ha ingresado, a 31 de julio de 1994, el 50 por ciento de la subvención correspondiente a 1993 y por algunos retrasos que se observan en el ingreso de otras.

Como se desprende de los datos siguientes de la cuenta de resultados los gastos de Euskaltzaindia se pueden considerar como fijos para el desarrollo del trabajo actual, existiendo muy poco margen para su reducción sin disminuir los servicios a prestar por la Institución.

CONCEPTO	Millones-ptas	%
Gastos de personal fijo.....	110,5	47
Gastos de personal proyectos.....	91,3	38
Serv.profesionales y suministros.....	21,7	9
Otros gastos.....	8,8	4
Gastos financieros.....	3,1	1
Compra de libros.....	2,6	1
<b>Total</b>	<b>238,0</b>	<b>100</b>

Dentro de esta composición de gastos no se han incluido los correspondientes a las ediciones de publicaciones llevadas a cabo por Euskaltzaindia en el ejercicio 1993, por llevar aparejadas en muchos casos unas subvenciones para su edición. A continuación presentamos un desglose de la actividad editorial de la Academia, en el que aparece cada publicación con su coste junto a la subvención y los ingresos obtenidos por ventas:

Publicación 1993	Coste	Ventas	Suscrip.	Subvenc.	Resultado
Revista Euskera-92, 1 y 2.....	(4,8)	0,1	1,3	-	(3,4)
Morf.Verbo Auxiliar Navarro.....	(3,3)	0,3	-	3,8	0,8
Iker 7.....	(1,5)	0,5	-	-	(1,0)
Gramatika Laburra.....	(2,6)	0,3	-	1,5	(0,8)
Otros.....	(2,2)	-	-	0,8	(1,4)

En general, se realizan tiradas de entre 1000 y 1500 ejemplares que pueden considerarse excesivas, en función de la difusión que alcanzan. Los ejemplares no vendidos son guardados en un almacén.

#### 4.6 RECOMENDACIONES

Analizar la situación jurídica de Euskaltzaindia y elaborar una normativa que se adecúe a la actual situación en la que los poderes públicos han adquirido una serie de compromisos con la Academia y, en consecuencia, se ha superado la anterior etapa de dificultades materiales. Al menos debe tenerse presente que no existe el Contador ni la Comisión Económica; no hay Consejos en las Delegaciones ni se ha constituido el Euskalzainburugoa; modificar el domicilio social; y la aparición de las Comisiones de Seguimiento y Control.

Deben separarse las funciones académicas y administrativas, estructurando y clarificando las líneas jerárquicas y de responsabilidad, y señalando de manera clara las funciones de los diferentes órganos de gestión de la Academia. Debe designarse una persona que, sin desarrollar funciones académicas, dirija, coordine y se responsabilice de todas las funciones económico-administrativas.

Dependiendo de la organización que se defina, debe establecerse un sistema de información que periódicamente permita a cada unidad conocer toda la necesaria o conveniente para la realización de sus funciones. Lógicamente, hay aspectos esenciales para la adecuada gestión, entre los que podemos citar la situación económica, la marcha de los diferentes proyectos etc..., que por su importancia requieren que la información se efectúe con periodicidad mensual.

Establecer unos procedimientos por escrito que recojan las principales actividades de la Academia.

Fijar a principio del año los objetivos de cada comisión, de manera que puedan ser valoradas sus realizaciones.

Definir totalmente los proyectos con anterioridad a su inicio. En concreto y como mínimo, deben definirse aspectos como alcance y contenido de los trabajos, destinatarios y formato en que se van a presentar, duración de los trabajos, medios a utilizar y coste de los mismos, etc...

Establecer una planificación definitiva de los proyectos del Atlas y del Diccionario, que eviten en el futuro la necesidad de realizar sobre la marcha cambios sustanciales o tener que definir el proyecto después de iniciado.

Establecer un plan de catalogación de los fondos de la biblioteca, señalando los medios necesarios, tiempo de realización del trabajo y su coste, de forma que la biblioteca pueda prestar un mayor servicio a los Académicos y a los investigadores. Igualmente, debe valorarse el riesgo de pérdida de las grabaciones magnetofónicas soporte para la realización del Atlas y analizar el coste de su traspaso a otro soporte más duradero.

Revisar la política de publicaciones, en el sentido de reducir costos, bien por la disminución de las tiradas, bien por la obtención de patrocinadores. Igualmente, debe establecerse un plan de salida de las publicaciones existentes en el almacén que por su antigüedad tienen una difícil venta en el mercado, incluso estudiando la posibilidad de donarlas a entidades públicas, educativas, etc....

Debe clarificarse el compromiso que las administraciones públicas han asumido con la Academia, en el sentido de conocer qué es lo que éstas van a financiar del presupuesto anual y qué parte queda sin financiación, para la que Euskaltzaindia

deberá buscar nuevas fuentes de financiación. A este respecto, debemos resaltar nuevamente la rigidez de los gastos, que en su mayor parte corresponden a los de personal.

Elaborar un plan para cancelar el déficit existente y equilibrar el presupuesto anual, para lo que debe pensarse en otras fuentes alternativas de ingresos al margen de los actuales de las administraciones públicas. Hay que indicar que de no incrementarse los ingresos, para conseguir el equilibrio presupuestario va a ser preciso disminuir el gasto de personal con las consecuencias que eso lleva consigo para los servicios o proyectos. De igual manera se deben revisar las remuneraciones de las cuentas de tesorería y renegociar las condiciones de los préstamos y cuentas de crédito existentes.

Ante la renovación del Acuerdo con las Administraciones Públicas que debe actualizarse este año, puede estudiarse la posibilidad de establecer una doble vía de financiación:

- a) Las administraciones se comprometen a financiar un porcentaje fijo de los gastos de estructura de la Academia (personal de la sede y delegaciones, gastos corrientes, determinadas publicaciones, etc...).
  
- b) Dotar una financiación extraordinaria para los proyectos (Atlas, Diccionario, Catalogación de la Biblioteca, Plan Anual de Publicaciones, etc). De esta manera al aceptar las administraciones la financiación de un proyecto, este se convertiría prácticamente en una especie de convenio de colaboración donde se señalarían las obligaciones y derechos de cada parte.

# EUSKALTZAINDIA

ORGANIGRAMA ACTUAL PRESENTADO POR EUSKALTZAINDIA

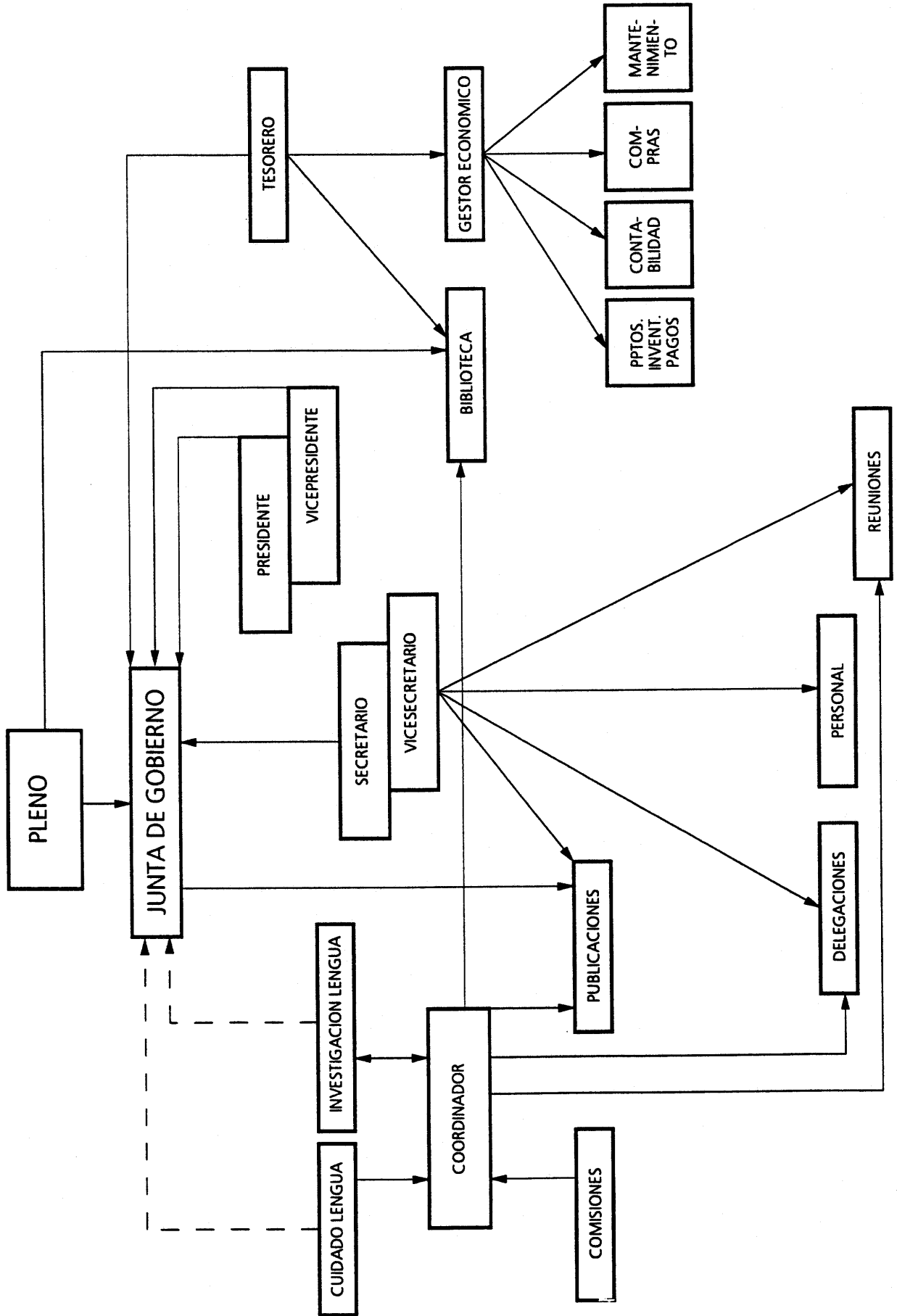

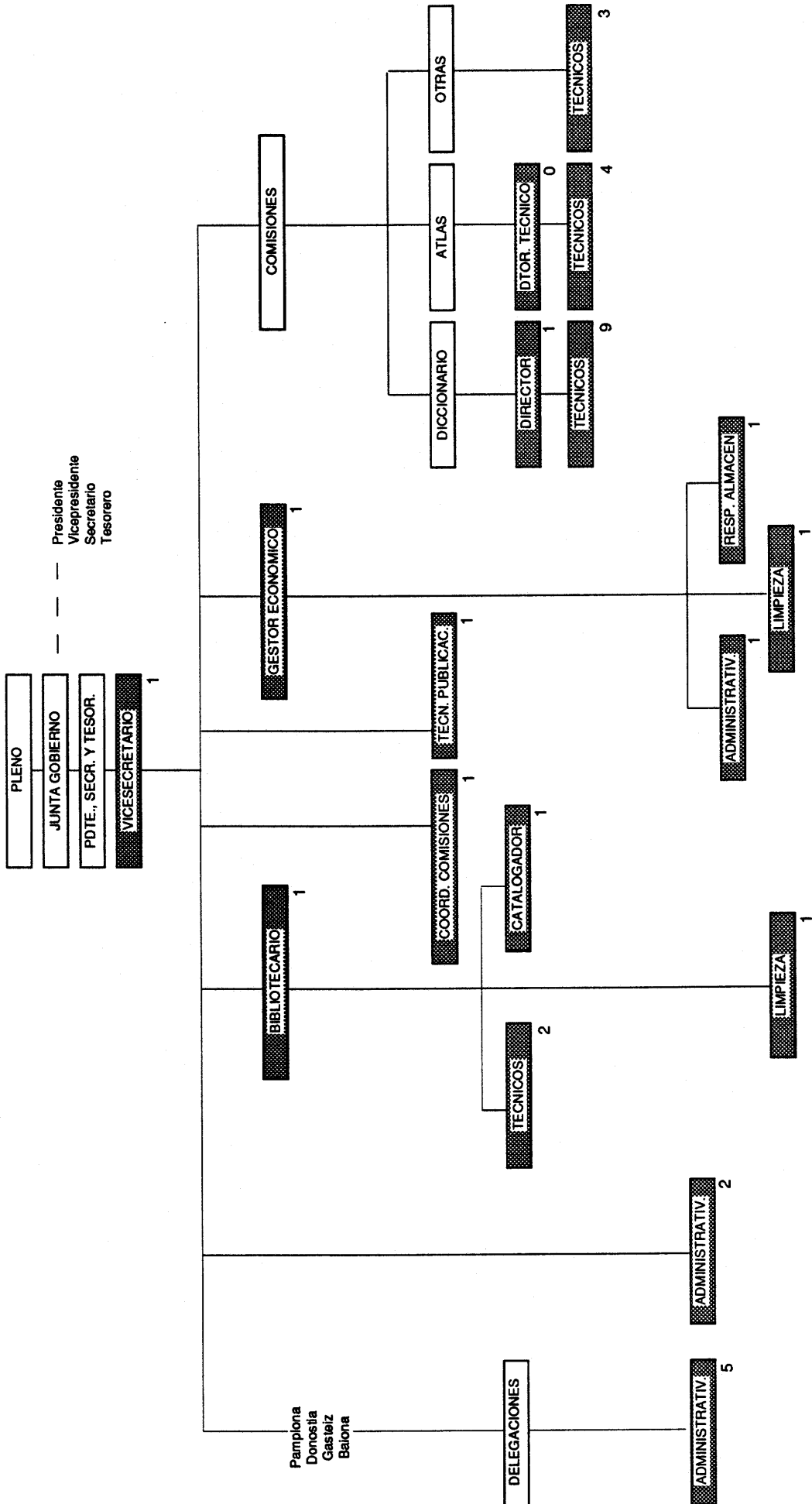

PLANTILLA LABORAL: 36 PERSONAS (19 como personal laboral y 17 contratados para trabajos de investigación).



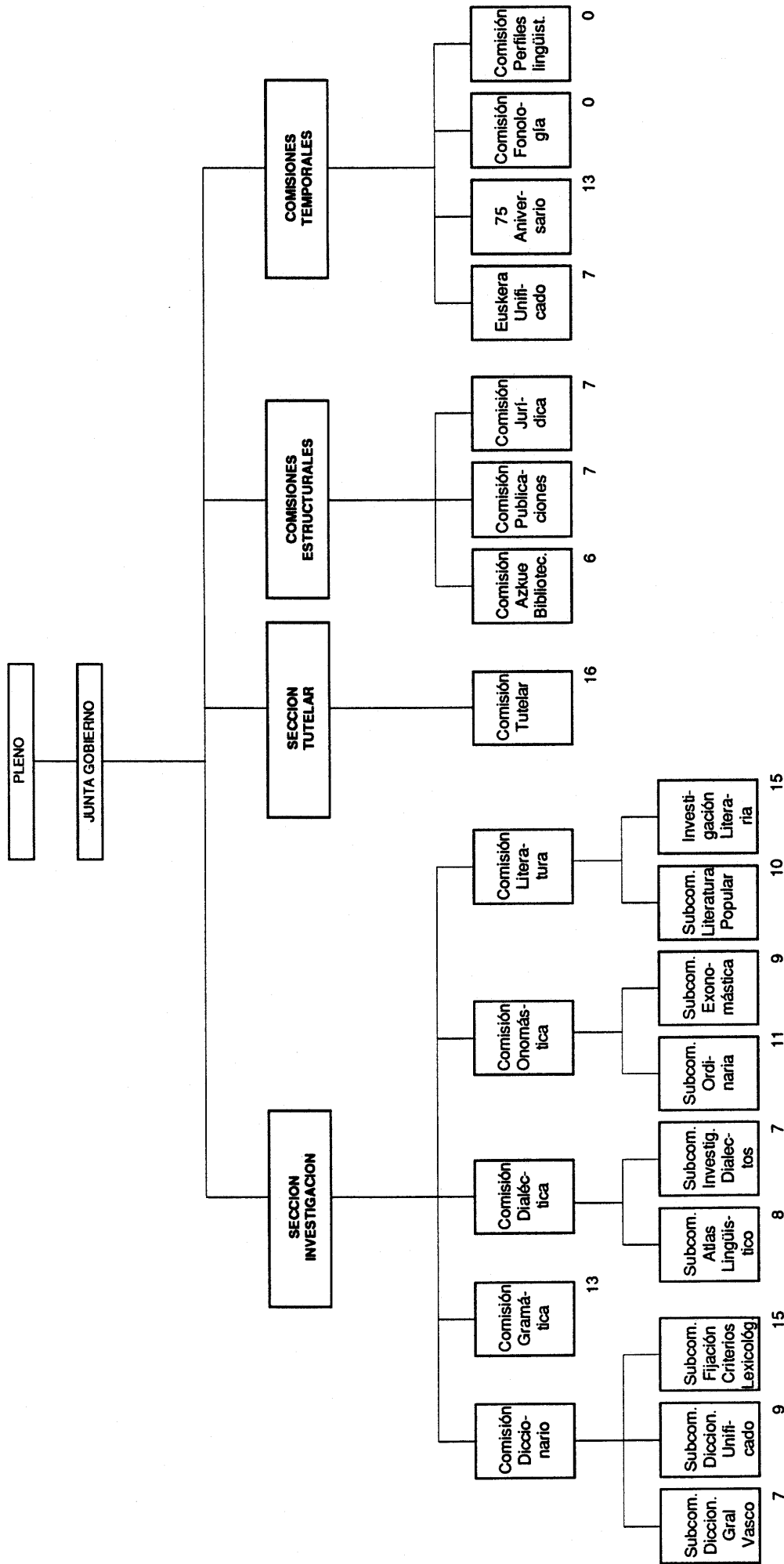

Los números junto a los recuadros indican el número de personas que integran las comisiones. Una misma persona puede pertenecer a varias comisiones. Únicamente las subcomisiones del Diccionario General Vasco y del Atlas Lingüístico disponen de personal con contrato laboral.

## **INTRODUCCIÓN DEL TVCP/HKEE Y DE LA CÁMARA DE COMPTOS DE NAVARRA**

En aplicación de la normativa legal vigente, el TVCP/HKEE y la Cámara de Comptos remitieron a Euskaltzaindia los resultados de la Fiscalización de sus Estados Financieros al 31.12.93 a fin de que emitieran su opinión al respecto. Como consecuencia de sus alegaciones y, en su caso, por la aportación de nueva documentación, ambas instituciones han rectificado parcialmente el informe. La redacción que en las páginas anteriores de este texto se presenta, es la opinión final que tienen sobre dichos estados financieros.

A continuación se transcriben literalmente las alegaciones presentadas por los responsables de Euskaltzaindia que no han sido consideradas por tratarse, en opinión del Tribunal y de la Cámara, de explicaciones sobre determinadas actuaciones o de criterios no asumibles. No resulta necesario formular una réplica pormenorizada a estos comentarios ya que el contenido del informe recoge claramente la posición de los entes fiscalizadores.

## ALEGACIONES

En primer lugar queremos subrayar que el Informe de Fiscalización del Tribunal es, en general, aceptable y que intentaremos dar cumplimiento a las recomendaciones que en el se efectúan, realizadas en suma, para un mejor funcionamiento de la Academia.

Sin embargo, si nos atenemos a hechos concretos, queremos presentar las siguientes propuestas de cambio:

### 4.1 ORGANIZACIÓN

*No existe una diferenciación clara entre las labores académicas y las de gestión de la Institución.*

Proponemos que se añada el siguiente párrafo a éste texto:

Es evidente que la diferenciación entre ambas funciones no está tal y como nosotros quisiéramos suficientemente marcada, pero tenemos que decir que se debe a los recursos que hasta ahora ha dispuesto y aún hoy dispone y, por consiguiente, debido a la escasa infraestructura que tiene.

*No están perfectamente delimitadas las dependencias y funciones de todo el personal y de los órganos que integran Euskaltzaindia.*

Proponemos que se añada el siguiente párrafo a éste texto:

Como se ha expuesto en el párrafo anterior, el personal al servicio de Euskaltzaindia -mayormente éstos últimos años- ha venido realizando tareas que estrictamente no se corresponden con las labores propias de su puesto, ya que la actividad propia de la Institución así lo exigía y porque se ha querido prescindir de la contratación de servicios externos.

*La normativa de la Institución responde a una situación anterior caracterizada por carecer, en general, de medios para su gestión, pero actualmente, como consecuencia del Acuerdo firmado con las administraciones, ha sido superada.*

Proponemos que se añada el siguiente párrafo a éste texto:

La Normativa y Reglas de la Institución se han actualizado recientemente durante el periodo 1993-1994. Además, a tenor de los recursos que ha dispuesto han seguido actualizándose continuamente y «de facto». El Acuerdo firmado en 1989 no modificó inmediatamente dicha actividad, sino que afianzó y garantizó en un sentido general los recursos monetarios para aquellos proyectos y actividades que ya estaban en marcha.

*No se han establecido unos procedimientos administrativos claros para la gestión de las diferentes actividades de la Academia.*

En lugar de dicho texto debiera aparecer éste otro:

No se han podido establecer unos procedimientos administrativos claros para la gestión de las diferentes actividades de la Academia.

*Como consecuencia de dos trabajos realizados por empresas de asesoría en 1992 y 1993 ..... la implantación de las recomendaciones de los citados trabajos no se realiza con toda la celeridad precisa.*

En lugar de dicho texto proponemos éste otro:

Como consecuencia de dos trabajos realizados por empresas de asesoría en 1992 y 1993 ..... la implantación de las recomendaciones de los citados trabajos no se ha podido realizar con toda la celeridad precisa.

Para finalizar, queremos subrayar el hecho de que la mayoría de los miembros que conforman Euskaltzaindia desarrolla una labor totalmente voluntaria. Es decir, tanto los académicos de número, como los académicos correspondientes y miembros de las Comisiones de Euskaltzaindia no viven de los trabajos de investigación que realizan para la Academia. Por esta razón no se debe considerar a Euskaltzaindia como si fuera una empresa, ni tampoco como una organización creada con ánimo de lucro, puesto que los principales responsables de la Academia tienen su oficio fuera de la misma. Debe considerarse, pues, como academia de investigación y normativa del euskera. Así, el Estatuto de Autonomía de Euskadi en su artículo 6.4, dice que «la Real Academia de la Lengua Vasca-Euskaltzaindia es institución consultiva oficial en lo referente al euskera», y el Gobierno de Navarra en la Ley Foral 18/1986, en su artículo 3º dice: «Euskaltzaindia será órgano consultivo oficial para determinar normas lingüísticas, y a ella solicitarán los Poderes Públicos aquellos informes y dictámenes que requieran para dar cumplimiento a lo anteriormente indicado».

Euskaltzaindia ha avanzado enormemente en su normalización institucional desde que en 1976 el Estado dispuso por medio de Real Decreto su oficialidad. Ha seguido adelante gracias a campañas como el *Bai Euskarari* y otras, y en la década de los ochenta ha conseguido su desarrollo debido a las ayudas económicas que las administraciones autonómicas y forales han aportado. También asimismo la Institución en atención a las necesidades que a la sociedad civil vasca se le han presentado, ha realizado un esfuerzo para su actualización. Pero todavía, ha de responder a numerosos retos, relacionados con las tareas de investigación del euskara, normativa y expansión. Para cumplir este objetivo, tendrá que buscar recursos sociales, estructurarlos y proveerlos, y todo ello, habrá de hacerlo, casi en su totalidad, mediante fondos públicos.

Bilbao, a 14 de Diciembre de 1994.